



## **עיריית כפר יונה**

**מכרז פומבי מס'**

**24/2022**

**לקבלת הצעות לאספקת כלי אצירה לתושבים**

## נוסח פרסום

עיריית כפר יונה (להלן: "העירייה"), מזמינה בזאת הצעות לקבלת הצעות למתן שירותים כדלקמן (להלן: "המכרז"):

1. בכוונת העירייה להתקשר עם מציע מתאים לצורך קבלת שירותים עבור אספקת כלי אצירה לתושבים, כמפורט במסמכי המכרז.
2. לפי העניין – יהיה על המציע הזוכה יהיה לעמוד בהוראות הדין לעניין מניעת העסקה של עברייני מין במוסדות מסוימים, ובין היתר, ידאג לקבלת מלוא האישורים הנדרשים בהקשר זה ממשטרת ישראל, ובכל מקרה אישור כאמור יימסר לעירייה על ידי הספק, טרם מתן השירותים על ידי נותן השירותים. הספק ימלא אחר כל הוראה של המנהל בהקשר לעניין דגן ולמניעת העסקה כאמור.
3. על המשתתפים לעמוד בתנאי הסף המפורטים במסמכי המכרז.
4. את מסמכי המכרז ניתן לרכוש בתמורה לסך של 300 ₪. פרטים בדבר אודות רכישת מסמכי המכרז ניתן לפנות למנהלת מחלקת רכש ומכרזים, הגב' שני רוימי בס בדוא"ל: [shanirb@kfar-yona.org.il](mailto:shanirb@kfar-yona.org.il). ניתן לעיין במסמכי המכרז קודם לרכישתם באתר האינטרנט של העירייה תחת הכותרת מכרזים.
5. את ההצעות על כל נספחיהן יש למסור ידנית במעטפת המכרז כשהיא סגורה ונושאת את מספר המכרז ללא סימני זיהוי אחרים עד לתאריך 22.12.2022 לא יאוחר מהשעה 12:00 בדיוק לתיבת המכרזים במשרדי העירייה, ברחוב שרת 4 כפר יונה בקומה השנייה. לפני הגשת מעטפת המכרז יש להחתים נתקבל אצל מנהלת מחלקת רכש והתקשרויות בעירייה.
6. מפגש מציעים חובה יתקיים בחדר הישיבות שבבניין העירייה, ברח' שרת 1 - כפר יונה, ביום 4.12.2022, בשעה 13:00. ניתן לפנות בשאלות הבהרה, לפי הפרטים במסמכי המכרז.
7. על כל מציע לצרף להצעתו ערבות בנקאית אוטונומית (השתתפות) להבטחת קיום התחייבויותיו בהתאם להצעתו על סך 8,000 ₪ בתוקף עד ליום 14.3.2023.
8. הצעה שלא תוגש במועד לא תובא לדיון.

בכבוד רב,

שושי כחלון-כידור  
ראש עיריית כפר יונה

## מסמכי המכרז

תוכן

2	נוסח פרסום
4	מסמך א': הזמנה להציע הצעות
18	אישור הבנת תנאי ההזמנה וטופס הצעה
19	אישור זכויות חתימה מטעם תאגיד
20	ערבות בנקאית (ערבות הצעה)
21	תצהיר לפי חוק עסקאות גופים ציבוריים, תשל"ו-1976
23	התחייבות לשמירת סודיות ולמניעת ניגוד עניינים
25	תצהיר המציע בדבר עמידה בתנאי הסף - 1
26	הצהרה בדבר אי תשלום "דמי תיווך"
27	הצעת המשתתף
29	אישור על קיום ביטוחים
30	כתב ערבות (ביצוע)
30	הנדון: ערבות בנקאית מספר
31	טופס פרטי חשבון בנק
32	נוסח תצהיר קיום זכויות עובדים
37	הצהרה בדבר העדר רישום פלילי
40	כתב התחייבות לאספקת שירותים בזמן חירום
41	חוזה למתן שירותים
55	מפרט טכני

## מסמך א': הזמנה להציע הצעות

### 1. כללי

1.1. עיריית כפר יונה (להלן: "העירייה") מזמינה בזאת הצעות מחיר לקבלת הצעות לאספקת כלי אצירה לתושבים בהתאם למפורט במסמכי מכרז פומבי זה ולפי הנחיות המנהל (להלן: "המכרז").

1.2. באפשרות העירייה להורות, במסגרת סמכויות, על החלפת והתקנת כלי אצירה. לשם כך מבקשת העירייה לאשר, למי שיחפוץ בכך, לרכוש כלי אצירה או פח במחיר שעליו יתחייב ספק שיעמוד בדרישות שתקבע העירייה במכרז.

מובהר כי העירייה איננה משתתפת במימון ו/או סבסוד ו/או אחריות לאספקה וכי ההתקשרות תעשה באופן ישיר בין הרוכש לספק. המכרז כולל אספקה והובלה של הפח החדש ופינוי ושינוע הפח הישן.

עוד מובהר כי העירייה אינה מתחייבת למספר הפחים שיירכשו מהספק ולספק לא תהיה כל טענה בהקשר זה, גם במקרה ולא יירכשו פחים כלל. לצורך האומדן בלבד יאמר כי מס' בתי אב בתחומי העיר, בחלוקה לסוג מבנה הוא: צמודי קרקע: כ-4,011; בניה רוויה: כ-4,252; עסקים: כ-81; סה"כ: כ-8,344.

1.3. תכולת העבודה מפורטת גם במסמך המפרט הטכני.

1.4. על הזוכה במכרז יהא למלא אחר מלוא תנאי ההליך וליתן את השירותים ולפי הנחיית המנהל.

1.5. העירייה תהיה רשאית, אך לא חייבת, לבחור בזוכה למכרז זה.

1.6. על המציע להחתים את מעטפת ההצעה בחותמת "נתקבל" במזכירות העירייה טרם הגשתה.

1.7. המסמכים המהווים את מסמכי המכרז (להלן: "מסמכי המכרז"), הנם כדלקמן:

1.7.1. **מסמך א'**: הזמנה זו להגיש הצעות למכרז דנן, על כל צרופותיה ונספחיה.

1.7.2. **מסמך ב'**: חוזה למתן שירותים בין העירייה לבין המציע שהצעתו תזכה בהליך.

1.7.3. **מסמך ג'**: מפרט טכני.

1.8. רכישת השירות היא בהתאם לקבוע בטופס הצעת המציע, אשר מצורף כטופס מס' 8.

1.9. **כל עובד מטעם הספק אשר יתן שירותיו לעירייה מכח המכרז ייחשב בגדר נותן שירותים חיצוני ולא יחשב עובד עירייה וללא יחסי עובד מעביד.**

1.10. בגין מתן מלוא השירות ולשביעות רצון העירייה, יהיה המציע זכאי לתמורה בהתאם, להצעתו ובכפוף לביצוע בפועל.

1.11. מובהר בזאת, כי מתן השירות יהיה באמצעות המציע הזוכה, כאשר חל איסור על הזוכה להעביר ו/או להמחות ו/או להסב את זכויותיו (כולן או חלקן) לכל גורם אחר, זאת ללא אישור העירייה בכתב ומראש בלבד.

- 1.12. ככל שיתברר כי המציע הסב את השירותים או חלקם לגורם אחר ללא אישור העירייה, יחויב הוא בפיצוי מוסכם בסך של 10,000 ₪ למקרה ללא צורך בהוכחת נזק, וזאת מבלי לגרוע מזכות העירייה לסיים מידיית את ההתקשרות.
- 1.13. יובהר כי העברת 25% מהשליטה מהמציע, בין אם ההעברה נעשתה בבת אחת ובין אם נעשתה בחלקים, יראו אותה כהסבת השירותים, ולכך יש לקבל אישור העירייה מראש ובכתב.
- 1.14. מסמכי המכרז מפרטים את שלבי המכרז, תנאי הסף להשתתפות בהליך, התנאים להגשת ההצעה, את אופן הגשת ההצעה ואת אופן בחירת ההצעה הזוכה.
- על המציע לצרף את כל המסמכים הדרושים והמפורטים במסמכי המכרז ולהשיבם לרשות כשהם חתומים על ידי מורשי החתימה מטעמו, לרבות ערבות בנקאית בתוקף כמפורט להלן.
- 1.15. העירייה תהיה רשאית לבטל את ההליך בכל שלב, כל עוד לא הוכרז זוכה.

## 2. תקופת ההתקשרות

- 2.1. תקופת ההתקשרות הינה למשך 12 חודשים, החל ממועד חתימת החוזה בין הצדדים (להלן: "תקופת החוזה").
- 2.2. לרשות בלבד שמורה הזכות הבלעדית להאריך חוזה זה לתקופות נוספת של עד 12 חודשים כל אחת עד 48 חודשים מקסימום (להלן: "תקופת האופציה"). בתקופת האופציה, יחולו כל תנאי החוזה המקורי, אלא אם צוין אחרת במפורש.
- 2.3. ככל שתבקש העירייה לממש את תקופת האופציה, תמסור על כך הודעה לזוכה 30 יום לפני תחילתה של כל שנה משנות האופציה.
- 2.4. מובהר, כי מבלי לגרוע מיתר מסמכי המכרז, אי עמידה בלוחות הזמנים לביצוע השירותים או אי ביצוע השרות לשביעות רצונה של העירייה, תהווה הפרה של החוזה ותקנה לרשות את מלוא הסעדים על פי דין ו/או על פי מסמכי המכרז, לרבות - ומבלי לגרוע מכלליות האמור - חילוט ערבות הביצוע (כהגדרתה בחוזה), וכן השתתת פיצויים מוסכמים בגין אי עמידה בתנאי ההתקשרות בין הצדדים.

## 3. תנאים מוקדמים לחתימת החוזה בין העירייה לבין המציע הזוכה:

- 3.1. בתוך 7 ימים ממועד המצאת הודעת הזכייה למציע, ימסור הזוכה לגזברות העירייה את המסמכים הבאים:
- 3.1.1. ערבות ביצוע, בהתאם לנוסח המצורף למסמכי המכרז (טופס מס' 10). סכום ערבות הביצוע יהיה בסך 15,000 ₪.
- 3.1.2. פרטי חשבון בנק להעברת התשלומים (טופס מס' 11).
- 3.1.3. אישור ביטוח בהתאם לנוסח המצורף להליך זה (טופס מס' 9).
- 3.2. לא הגיש הזוכה את המסמכים המפורטים לעיל תוך התקופה הנקובה, תהא העירייה רשאית, אך לא חייבת, לבטל את זכיית המציע ולמסור על פי שיקול דעתה בלבד, את ביצוע העבודה לכל מציע אחר, ולא תהיה לזוכה כל טענה ו/או תביעה כנגד העירייה בשל כך.
- 3.3. כמו כן, העירייה תהא זכאית לחלט את הערבות כולה או חלקה, לפי בחירתה לכיסוי ההפסדים שיגרמו לה עקב אי ביצוע השירות על ידי הזוכה, ומסירת השירות למציע אחר,

וזאת מבלי כל צורך להוכיח נזקים והפסדים כלשהם, ומבלי לפגוע בזכויותיה של העירייה לתבוע סעדים נוספים.

## לוחות זמנים

לוחות הזמנים המתוכננים להליך הינם כדלקמן:

### 3.4 מכירת מסמכי המכרז

3.4.1 את מסמכי המכרז ניתן לרכוש בתמורה לסך של 300 ₪ (שלא יוחזרו). פרטים בדבר אודות רכישת מסמכי המכרז ניתן לפנות למנהלת מחלקת רכש ומכרזים, הגב' שני רוימי בס בדוא"ל: [shanirb@kfar-yona.org.il](mailto:shanirb@kfar-yona.org.il).

3.4.2 עלות מסמכי המכרז ישולמו במועד קבלת מסמכי המכרז וכתנאי לקבלתם. מובהר, כי עלות רכישת מסמכי המכרז לא תוחזר בשום מקרה.

3.4.3 מובהר, כי רכישת מסמכי המכרז על ידי המציע היא תנאי להגשת הצעת המציע. כל מציע יצרף להצעתו אישור בדבר רכישת מסמכי המכרז כאמור.

3.4.4 כל ההוצאות, מכל מין וסוג שהוא, הכרוכות בהכנת ההצעה למכרז ובהשתתפות במכרז, ובכלל זאת כל ההוצאות הכרוכות בהוצאת הערבויות הנדרשות במסמכי המכרז, תחולנה על המציע.

### 3.5 מפגש מציעים – חובה

3.5.1 מפגש מציעים יתקיים בחדר הישיבות שבבניין העירייה, ברח' שרת 1 - כפר יונה, ביום **4.12.2022**, בשעה 13:00.

3.5.2 ההשתתפות במפגש המציעים היא חובה, ומהווה תנאי מקדמי להגשת הצעה למכרז ובדיקתה על-ידי ועדת המכרזים.

3.5.3 העירייה תהא רשאית, אך לא חייבת, לערוך פרוטוקול ממפגש המציעים.

3.5.4 הפצת פרוטוקול המציעים תעשה על דרך פרסומו באתר האינטרנט העירוני, או על דרך שליחתו למשתתפים במפגש המציעים, ולכתובת דוא"ל אשר מסרו המשתתפים במפגש המציעים. היה ונשלח הפרוטוקול כאמור – יאשר כל משתתף את קבלת הפרוטוקול ובתוך 24 שעות במייל חוזר. באחריות כל משתתף לעקוב אחר הפצת הפרוטוקול, לרבות באתר האינטרנט העירוני.

3.5.5 חובה על כל מציע לצרף עותק מן הפרוטוקול, חתום כנדרש, כחלק מהצעתו.

3.5.6 על המציעים השונים להיערך להגעה בזמן למפגש המציעים, זאת בהתאם לשעה המפורטת לעיל, לרבות, בירור כל הפרטים לגבי מיקום ושעת קיום המפגש. משתתף שיאחר למפגש המציעים ולו במספר דקות, יכול שלא יהיה רשאי להשתתף בו.

3.5.7 אין בעצם ההשתתפות במפגש המציעים כדי לגרוע מחובתו של כל מציע לבדוק בעצמו ועל אחריותו את מלוא תחולת הפרויקט ואת יתר הוראות מכרז זה ו/או תנאיו השונים.

3.5.8 באחריות המשתתפים למלא טפסי השתתפות במפגש, ככל ונמסר להם נוסח כאמור, ולהפקידם בידי נציג החברה או מי מטעמו.

3.5.9 במפגש המציעים, העירייה תהא רשאית, על פי שיקול דעתה הבלעדי, להציג עניינים שונים הקשורים במכרז.

חתימה (וחותמת) המציע: \_\_\_\_\_

3.5.10. מובהר, כי לא יהיה כל תוקף לכל התייחסות של עירייה או נציגיה, למסמכי המכרז או לכל נתון או פרט אחר הנוגע למכרז, **אלא אם באו לאחר מכן לידי ביטוי בפרוטוקול המפגש.**

3.5.11. שינוי למסמכי המכרז שיבוצע במהלך מפגש המציעים ויקבל ביטוי בכתב בפרוטוקול, יחייב את המשתתפים במכרז.

3.5.12. העירייה תהא רשאית לקיים מפגש מציעים נוסף, זאת בהתאם לשיקול דעתה הבלעדי (להלן: "מפגש מציעים נוסף"). הוראות סעיף זה יחולו בשינויים המחויבים גם על השתתפות המציעים במפגש מציעים נוסף, וכל עוד לא נאמר אחרת בהודעה בכתב מטעם העירייה.

#### 4. הבהרות ושינויים

4.1. עד ליום **11.12.2022**, לא יאוחר מהשעה 12:00, יהיה רשאי כל אחד מהמציעים להפנות לעירייה שאלות הבהרה, אל: גב' שני רוימי בס מנהלת הרכש והמכרזים, בדוא"ל: [shanirb@kfar-yona.org.il](mailto:shanirb@kfar-yona.org.il).

4.1.1. את שאלות הבהרה יש לשלוח לכתובת הדואר האלקטרוני, המצוינת לעיל במסמך MS-Word בלבד, במבנה שלהלן:

מס"ד	המסמך או הנספח אליו מתייחסת הבהרה	פרק וסעיף רלבנטיים	נוסח השאלה

4.1.2. כמו כן יש לציין את פרטי איש קשר מטעם המציע, כולל כתובת דואר אלקטרוני ומספר טלפון.

4.1.3. העירייה תהא רשאית, על פי שיקול דעתה הבלעדי, להתייחס או שלא להתייחס לשאלות הבהרה.

4.1.4. כאמור לעיל, חובה על כל אחד מן המציעים לצרף כנספח להצעתו למכרז את תשובות העירייה לשאלות הבהרה, כשהן חתומות על-ידו.

4.1.5. למען הסר ספק מובהר, כי לא יהיה תוקף לכל התייחסות של העירייה אלא אם ניתנה בהודעה בכתב כאמור.

4.1.6. מענה על שאלות הבהרה יפורסם עד ליום **15.12.2022** בשעה 19:00, באתר האינטרנט של העירייה בדף המכרז. באחריות המציעים לעקוב אחרי הפרסום.

#### 4.2. הגשת הצעות למכרז

4.2.1. המשתתף במכרז יגיש לעירייה את חוברת המכרז עם הנספחים והמסמכים הנדרשים לאחר השלמתם (בעותק אחד), במעטפה שהומצאה לו.

4.2.2. מעטפת המכרז תופקד בתיבת המכרזים, הנמצאת במשרדי מנכ"ל העירייה, ברחוב שרת 4, בקומה השנייה, עד לתאריך 22.12.2022, לא יאוחר מהשעה 12:00 בדיוק.

4.2.3. הצעות שתתקבלנה לאחר מועד הגשת ההצעות, לא תיבדקנה על ידי ועדת המכרזים ותוחזרנה למציע כמות שהן.

4.2.4. העירייה רשאית להאריך מעת לעת את מועד הגשת ההצעות בהתאם לשיקול דעתה הבלעדי, ובלבד ששלחה על-כך הודעה בכתב לכל-אחד מן המציעים אשר הגישו הצעה בכתב.

## 5. הוראות כלליות

### 5.1. מסמכי המכרז

5.1.1. רכישת מסמכי המכרז תהיה בהתאם לאמור לעיל במסמך זה. רכישת מסמכי המכרז הינה תנאי להשתתפות במכרז, ועל כל מציע לצרף כנספח להצעתו אסמכתא בדבר רכישת מסמכי המכרז כאמור לעיל.

5.1.2. ניתן לעיין במסמכי המכרז באתר האינטרנט של העירייה, תחת הכותרת מכרזים.

5.1.3. זכויות היוצרים ומסמכי המכרז הם רכוש העירייה והם נמסרים למציע לשם השתתפותו במכרז בלבד. אין לעשות במסמכי המכרז כל שימוש אלא למטרה זו.

5.1.4. למען הסר כל ספק, העירייה אוסרת על שימוש מכל סוג ומין שהוא במסמכי המכרז, חלקם או כולם, בין בשלמות ובין לשיעורין, אלא למטרות ההשתתפות במכרז זה.

### 5.2. אישור הבנת תנאים

5.2.1. מציע אחראי לבדיקת מסמכי המכרז, וכל התנאים והנסיבות העשויים להשפיע על הצעתו ועל ביצוע העבודה/שירות.

5.2.2. מציע יאשר בהתאם לנוסח האישור, אשר מצורף להזמנה זו (טופס מס' 1), כי קיבל לידי את מסמכי המכרז, קראם והבינם, וכי הוא מקבל על עצמו את תנאיהם ואת כל ההתחייבויות הגלומות בהם.

5.2.3. לא תישמע כל טענה של המציע באשר לאי הבנת תנאי המכרז, והמציע לא יהיה רשאי לחזור בו מהצעתו כל עוד זו מוגדרת כתקפה על פי מסמך זה. חזר המציע מהצעתו מכל סיבה שהיא תהיה העירייה זכאית לכל סעד העומד לה, לרבות ומבלי לפגוע בכלליות האמור - חילוט הערבות הבנקאית (כהגדרתה להלן).

### 5.3. שינוי תנאי המכרז

5.3.1. כל עוד לא נפתחה תיבת המכרזים, העירייה שומרת לעצמה את שיקול הדעת הבלעדי, לשנות, לעדכן, או לסייג כל תנאי מתנאי ההזמנה, במידה שהיא סבורה כי שינוי, עדכון או סייג כאמור נדרשים לצרכי העירייה.

5.3.2. שינוי תנאי המכרז ייעשה בהודעה בכתב שתופץ למציעים או שתפורסם באתר האינטרנט העירוני. הודעות אלה תהווה חלק בלתי נפרד מתנאי המכרז. למען הסר ספק מובהר, כי לא יהיה כל תוקף לשינוי אלא אם ניתנה על כך בהודעה בכתב שפורסמה מטעם העירייה.



5.3.3. באחריות כל מציע לעקוב באתר האינטרנט העירוני, אחר הפרסומים השונים, ככל שיהיו.

5.3.4. המציע יחתום בחתימת מורשי החתימה שלו על הודעה כאמור ויצרף אותה כחלק ממסמכי המכרז המוגשים במסגרת הצעתו.

5.3.5. במקרה של שליחת הודעות שינוי למציעים - המציעים יאשרו בחוזר קבלת ההודעה מהעירייה, זאת בתוך 24 שעות ממועד קבלתה.

## 6. הגשת הצעות

### 6.1. התאמה לתנאי המכרז

6.1.1. הצעות תהיינה ערוכות ומוגשות לפי תנאי המכרז. על המציע להתייחס בהצעתו לכל הפרטים הנדרשים בתנאי המכרז ולצרף לה את כל המסמכים הנדרשים. חובה על המציע למלא את כל הסעיפים המופיעים בהצעתו בשלמותם ואין להותיר סעיפים ללא מילוי.

6.1.2. המציע רשאי לצרף להצעתו העתקים של מסמכים מקוריים ובלבד שכל העתק כאמור יהיה מאושר כנאמן למקור על ידי עו"ד או רו"ח.

6.1.3. המציע מסכים, כי במידה שנפלו בהצעתו טעויות חשבוניות ו/או טעויות סופר, תהא העירייה רשאית לתקן הטעויות, תהא ההשלכה הכספית לתיקון אשר תהא, וההצעה תכלול את תיקון הטעויות לאחר שבוצעו על ידי ועדת המכרזים.

### 6.2. בחירה בין הצעות זהות

6.2.1. היה ותהיינה מספר הצעות אשר תיקבענה על ידי ועדת המכרזים כהצעות הטובות ביותר (שעמדו בתנאי הסף) הן זהות, תהיה ועדת המכרזים רשאית להכריע ביניהן על סמך ריאיון או לערוך התמחרות נוספת שבה יתבקשו המציעים להגיש הצעה משופרת תוך שלושה (3) ימים מיום קבלת הודעה על כך, ובין הצעות אלה תיקבע ההצעה הזוכה במסגרת ועדת המכרזים.

6.2.2. לחילופין, ועדת המכרזים תהיה רשאית לקיים ההגרלה בין ההצעות הזהות או בעלות ניקוד סופי זהה.

6.2.3. לחילופין חילופין, במקרה והניקוד המשוקלל שקיבלו 2 הצעות או יותר: זהה, תהא רשאית ועדת המכרזים לבחור בהצעה הזולה יותר.

### 6.3. סודיות ההצעה ושמירה על הליך הוגן

6.3.1. מבלי לגרוע מהאמור לעיל, מובהר כי המציע אינו רשאי לגלות טרם הגשת הצעתו, את פרטי הצעתו לאחרים בכלל ולמשתתפים אחרים במכרז זה בפרט ו/או לבצע כל פעולה שיש בה משום תכסיסנות בהליך המכרז.

6.3.2. בנוסף כל מציע יחתום על הצהרת אי קבלת דמי תיווך (טופס מס' 7) להזמנה זו ויגיש כחלק ממסמכי ההצעה.

6.3.3. המציע יחתום על תצהיר בדבר שמירת זכויות עובדים (טופס מס' 12).

6.3.4. אין באמור בסעיף זה כדי לגרוע מהוראות כל דין ו/או החלטות של בית המשפט בדבר חובת הגילוי של פרטי ההצעות המשתתפות במכרז וכל מציע מותר בזאת על כל טענה ו/או דרישה כנגד העירייה בעניין גילוי תוכן מסמכי ההצעה שלו.

6.3.5. למען הסר כל ספק, ובשים לב לעובדה כי במסגרת ההליך תהיה ועדת המכרזים רשאית לפסול הצעות ואף לבטל הליך זה, אם יעלה חשד ו/או יתברר כי בין המשתתפים (כולם או חלקם) היה תיאום כלשהו בכל הנוגע להגשת הצעות למכרז ו/או כי קיים קשר בין המשתתפים בהליך זה.

#### 6.4. הצעה חתומה

6.4.1. ההצעה על כל נספחיה, תהיה חתומה בחתימה מלאה של המציע או של מורשי החתימה של המציע (כאשר המציע הנו תאגיד), והיא תוגש בהתאם לתנאי הזמנה זו להציע הצעות (בעט בלבד בצבע שחור או כחול).

6.4.2. המציע ימציא אישור של עו"ד או רו"ח בדבר זהות מורשי החתימה מטעמו וכי ההצעה וכל יתר מסמכי המכרז נחתמו על-ידי מורשי החתימה כאמור (טופס מס' 2).

#### 6.5. תוקף ההצעה

6.5.1. ההצעה תעמוד בתוקפה, ללא זכות חזרה, למשך תשעים (90) ימים מן המועד האחרון להגשת הצעות.

6.5.2. החליטה העירייה על הארכת המועד להגשת הצעות כאמור לעיל, תעמוד ההצעה בתוקפה למשך תשעים (90) ימים מכל מועד נדחה שנקבע להגשת הצעות. הוארך תוקף ההצעות בהתאם לסעיף זה, אזי המציעים יידרשו (במידת הצורך), להאריך את תוקף הערבות הבנקאית (כהגדרתה להלן).

6.5.3. העירייה רשאית להאריך תוקף של כל הצעה שלא זכתה במכרז, וזאת עד לאחר חתימת חוזה עם המציע שהצעתו הוכרזה כהצעה הזוכה במכרז.

#### 6.6. בדיקת הצעות

6.6.1. העירייה תבדוק את הצעות שהוגשו.

6.6.2. העירייה תהא רשאית, על-פי שיקול דעתה הבלעדי, להיעזר לצורך בדיקת הצעות ביועצים ומומחים כפי שתמצא לנכון.

#### 6.7. בקשת הבהרות להצעות שהוגשו

6.7.1. לאחר פתיחת מעטפות המכרז, תהא העירייה רשאית על פי שיקול דעתה, לפנות למציעים (או מי מהם) בבקשה לקבלת הבהרות בנוגע להצעות או בבקשה לקבלת נתונים ומסמכים נוספים, לצורך בדיקת הצעות והערכתן.

6.7.2. העירייה שומרת לעצמה את הזכות, לפי שיקול דעתה הבלעדי, לדרוש מכל אחד מן המציעים לאחר הגשת הצעות למכרז להשלים מידע חסר ו/או המלצות ו/או אישורים בכל הקשור לניסיונו ויכולתו של המציע לצורך בחינת עמידתו של המציע בתנאי סף המפורטים בהזמנה זו.

### 7. תנאי הסף להשתתפות במכרז ואופן הזכחה

#### 7.1. תנאי הסף להשתתפות

רשאים להשתתף במכרז מציעים העונים על כל התנאים הבאים. יודגש כי אי עמידה באחד מתנאי הסף, עלולה להביא לפסילת ההצעה בהתאם להוראות כל דין:

חתימה (וחותמת) המציע: \_\_\_\_\_

7.1.1. המציע בעל ניסיון באספקת לפחות 750 כלי אצירה מפלסטיק בנפח של 240/360/1100 ליטר, זאת במהלך כל אחת משלוש השנים האחרונות (-2020 2022).

#### 7.1.2. אופן הוכחת תנאי הסף

7.1.2.1. תנאי הסף האמור יוכח באמצעות הצהרת המציע לפי האמור ועל גבי טופס מס' 6, לרבות כל אסמכתה נדרשת מכח טופס זה.

#### 7.2. תנאים נוספים

7.2.1. המציע הנו בעל אזרחות ישראלית או שותפות או שהנו תאגיד הרשום כדין בישראל.

7.2.2. מציע שהנו שותפות לא רשומה, יצרף להצעתו את הסכם השותפות כשהוא מאומת ומאושר על-ידי עורך דין, אשר יאשר כי השותפות הנה שותפות פעילה המדווחת כדין לרשויות המס.

7.2.3. מציע שהוא תאגיד רשום על-פי דין, יצרף להצעתו העתק של תעודת האגד של התאגיד (העתק מאומת על-ידי עו"ד או רו"ח), וכל העתק של כל תעודת שינוי שם של התאגיד (ככל ששונה), וכן, תדפיס מעודכן של התאגיד אצל הרשם הרלבנטי (קרי, על חברה לצרף להצעתה, תדפיס של התאגיד מרשם החברות).

7.2.4. המציע הינו עוסק מורשה לצורכי מע"מ, ובעל תעודת עוסק מורשה כאמור - המציע יצרף להצעתו תעודת עוסק מורשה לעניין חוק מס ערך מוסף, ואת כלל המסמכים המצורפים כנספח במסמכי המכרז, לאחר שמולאו כנדרש.

7.2.5. מובהר כי הרשות תהיה רשאית, על-פי שיקול דעתה הבלעדי, לאמת את הנתונים שהוצגו על-ידי המציע כאמור (בין באופן מלא ובין באופן מדגמי), וכן לבחון מיוזמתה שירותים שבוצעו על-ידי המציע, ואשר לא פורטו על-ידו ואולם נודעו לוועדת המכרזים.

#### 7.3. פסילה עקב ניסיון רע

7.3.1. פסילה עקב ניסיון רע - במקרה של ניסיון רע של המציע עם עיריית כפר יונה ו/או רשות מקומית אחר ו/או תאגיד עירוני אחר ו/או משרדי ממשלה ו/או חברת בת ממשלתית ו/או גוף דומה, תהיה הוועדה רשאית לפסול את ההצעה של המציע ויראוה כלא עומדת בתנאי הסף.

7.3.2. ניסיון רע לעניין סעיף לעיל יתייחס לשנים 2015 – 2021 (כולל).

#### 7.4. שמירה על זכויות עובדים

7.4.1. המציע יצרף להצעתו תצהיר בכתב שלו ושל בעלי השליטה בו, בנוסח המצורף כמסמך **טופס מס' 4** למסמכי המכרז, בדבר קיום חובותיו בעניין זכויות עובדים, על-פי חוקי העבודה ועל פי צווי ההרחבה וההסכמים הקיבוציים הרלבנטיים. בתצהיר יפורטו כל ההרשעות בדין פלילי של המציע, בעלי שליטה בו וחברות אחרות בבעלות מי מבעלי השליטה, במידה והיו כאלה, וכן כל הקנסות שהושתו על מי מאלה על-ידי מנהל ההסדרה והאכיפה במשרד הכלכלה בגין הפרה של חוקי העבודה בשלוש השנים האחרונות מהמועד האחרון להגשת ההצעה. המציע יצרף אישור של מנהל ההסדרה והאכיפה במשרד הכלכלה בדבר ההרשעות והקנסות כאמור או העדרם.

7.4.2. אם המציע או מי מבעלי השליטה בו הורשעו בשלוש השנים האחרונות בעבירה פלילית אחת או יותר מבין העבירות המנויות בחוקי העבודה והמפורטים בטופס 4, **ההצעה תיפסל על הסף.**

7.4.3. אם המציע או מי מבעלי השליטה בו נקנסו על-ידי מינהל ההסדרה והאכיפה במשרד הכלכלה בשני (2) קנסות או יותר, בגין העבירות המנויות בחוקי העבודה המפורטים בטופס מס' 4, בשלוש השנים האחרונות, ההצעה תיפסל על הסף. מובהר בזאת כי מספר הקנסות בגין אותה עבירה ייספרו כקנסות שונים.

#### 7.5. ערבות ההצעה

7.5.1. המציע ימציא ערבות בנקאית אוטונומית בלתי מותנית מאת בנק מסחרי ישראלי (לעיל ולהלן: "**הערבות הבנקאית**"), בסך 8,000 ₪ (שמונת אלפים ש"ח), וזאת להבטחת התחייבותו לעמידה בתנאי המכרז; הערבות הבנקאית תהא ערוכה בנוסח המצורף למסמכי המכרז (**טופס מס' 3**).

7.5.2. הערבות הבנקאית תעמוד בתוקפה עד ליום 14.3.2023. ככל שהעירייה תחליט על שינוי לוחות הזמנים הנוגעים למכרז זה, היא תהיה רשאית לדרוש מעת לעת את הארכת תוקף הערבות הבנקאית, זאת בהתאם לשקול דעתה הבלעדי.

7.5.3. למען הסר כל ספק מובהר כי הצעה שתוגש עם ערבות בנקאית בנוסח שונה מהנוסח שצורף למסמכי המכרז, או בסטייה מהוראות סעיף זה (לרבות, לעניין סכום הערבות או מועד תוקפה), תיפסל ותגרור עמה את פסילת ההצעה.

7.5.4. על אף האמור לעיל, העירייה תהא רשאית, על פי שיקול דעתה הבלעדי, לדרוש מכל מציע הארכת הערבות בכל פעם לתקופה נוספת של עד שלושה (3) חודשים, ובלבד שדרישה זו הופנתה לכל המציעים.

7.5.5. העירייה תחזיר לידי המציע את הערבות הבנקאית בסמוך לאחר דחייתה של ההצעה, או בסמוך לאחר שנחתם חוזה עם המציע שנבחר לבצע את השירותים המציא ערבות ביצוע.

7.5.6. העירייה תהא רשאית להציג את הערבות הבנקאית לפירעון ולחלט את הסכום הנקוב בה (או כל חלק ממנו), לפי שיקול דעתה הבלעדי, בכל מקום שבו המציע חזר בו מהצעתו ו/או לא קיים את תנאי המכרז בדיוקנות ובשלמות ו/או סירב למלא אחר הדרישות ממנו בעקבות זכייתו במכרז, לרבות ההוראות בדבר חתימת החוזה ו/או שלא עמד במלוא התחייבויותיו בהתאם להצעה ולהוראות מסמכי המכרז ו/או שסטת בכל דרך אחרת מהוראות המכרז.

7.5.7. מובהר, כי אין בזכויות העירייה כמפורט בסעיף זה, בכדי לגרוע מכל סעד אחר, אשר עומד לרשות העירייה בהתאם למסמכי המכרז ועל פי כל דין.

7.5.8. העירייה רשאית לחלט את הערבות הבנקאית, מבלי שתצטרך לנמק בקשתה או לבסס דרישתה או לפנות קודם לכן אל המציע, וזאת על ידי הצגת כתב הערבות בפני הבנק.

7.5.9. מציע אשר ערבותו הוחזרה לו, לא יוכל לערער על זכייה של אחר במכרז (לרבות בפני בית המשפט), אלא אם כן המציא לרשות, במצורף לבקשתו לערער את ערבות הצעתו.

#### 7.6. אסמכתאות נוספות הדרושות על-פי דין

על המציע לצרף להצעתו את כל האישורים הבאים, כשהם תקפים למועד הגשת ההצעה:

חתימה (וחותמת) המציע: \_\_\_\_\_

- 7.6.1. המציע הוא בעל כל האישורים הדרושים לפי חוק עסקאות גופים ציבוריים, התשל"ו-1976 ויצרף תצהיר בהתאם לחוק זה בנוסח המצורף למסמכי המכרז (טופס מס' 4).
- 7.6.2. אישור תקף מפקיד שומה או רו"ח בדבר ניהול ספרים כדין בהתאם להוראות פקודת מס הכנסה [נוסח חדש] וחוק מס ערך מוסף, התשל"ו-1975.
- 7.6.3. אישור תקף על ניכוי מס במקור בהתאם להוראות פקודת מס הכנסה [נוסח חדש].
- 7.6.4. העתק תעודת עוסק מורשה של המציע במע"מ.

#### 7.7. מסמכים ונתונים נוספים שעל המציע לצרף להצעתו

- 7.7.1. מבלי לגרוע מחובתו של המציע לצרף את המסמכים ו/או האישורים המפורטים במסמך זה, עליו לצרף להצעתו את כל הטפסים המצורפים להזמנה זו (נספח ביטוח אין צורך למלא בשלב הגשת ההצעה), כשהם מלאים וחתומים, וכן, קבלה המעידה על רכישת מסמכי המכרז.
- 7.7.2. אישור בדבר רכישת מסמכי ההליך.
- 7.7.3. העירייה שומרת על שיקול דעתה הבלעדי לדרוש מסמכים נוספים הדרושים לדעתה לצורך הבהרת ההצעה, לרבות, דוחו"ת כספיים של המציע, וכן, לפסול הצעות שהחומר לא צורף במלואו ובהתאם לאמור לעיל.
- 7.7.4. כלל מסמכי המכרז הנדרשים לרבות להוכחת עמידתו בתנאי הסף הקבועים בהוראת הסעיף, על כל סעיפי המשנה שלו.

#### 7.8. אופן הגשת מסמכי ההצעה

על המציע לצרף להצעתו בעת ההגשה את הבאים:

- 7.8.1. כל הנספחים והצרופות להצעתו, לרבות, תשובות לשאלות הבהרה וכל שינוי שבוצע במסמכי המכרז על-ידי העירייה כאמור במסמך זה, והכל, כשאלו חתומים ומלאים וההצעה עצמה תוגש כשהיא סגורה במעטפה לא מזוהה.
- 7.8.2. ערבות בנקאית תקפה בהתאם להוראות מסמך זה, אשר תצורף בנפרד מכל יתר מסמכי המכרז.
- 7.8.3. כל המסמכים והאסמכתאות הדרושים להוכחת עמידה בתנאי הסף.
- 7.8.4. כל מסמכי ההצעה יוגשו אך ורק על גבי הנוסח שנרכש מידי העירייה.
- 7.8.5. המציע יחתום בתחתית כל אחד מעמודי הצעתו. חתימת המציע בשולי מסמך זה משמעותה כי קרא, הבין וקיבל על עצמו ללא סייג את האמור במסמך על גביו צרף חתימתו.
- 7.8.6. מציע שהינו תאגיד יחתום באמצעות חותמת התאגיד ובצירוף חתימת מורשי החתימה מטעם התאגיד בלבד. מציע שהנו תאגיד יצרף להצעתו אישור בדבר מורשי החתימה מטעמו.

## 8. השלמת מסמכים

8.1 מבלי לגרוע מכלליות האמור לעיל, העירייה שומרת לעצמה את הזכות, לפי שיקול דעתה הבלעדי, לדרוש מכל אחד מן המציעים - לאחר הגשת הצעות למכרז - להשלים כל מידע חסר לצורך בחינת עמידתו של המציע ו/או חברי הצוות מטעמו, לרבות עבור בחינת תנאי סף שפורטו לעיל, לברר כל פרט ולהשלים כל מסמך.

8.2 העירייה תקצוב מועדים לשם עמידתו של כל מציע כאמור בדרישתה כאמור.

## 8.א. עסק בשליטת אישה

על מציע העונה על הדרישות של תקנות העירייה, התשע"ו-2016, לעניין עידוד נשים בעסקים, להגיש במועד הגשת הצעה, אישור ותצהיר לפיו העסק הוא בשליטת אישה בהתאם לסעיף 2ב' לחוק חובת המכרזים, התשנ"ב-1992. בהתאם לסעיף 22(ה1) תקנות העירייה, תשמ"ח-1987, במקרה בו לאחר שקלול התוצאות מצאה הוועדה כי יש להמליץ באותה מידה על שתי הצעות ואחת מן הצעות היא של עסק בשליטת אישה, תיבחר ההצעה האמורה כזוכה במכרז ובלבד שצורף לה בעת הגשתה, אישור ותצהיר כאמור.

## 9. אופן בחירת ההצעה הזוכה ההצעות למכרז

9.1 ההצעה הזוכה תיבחר בהתבסס על עמידתה בקריטריונים של מחיר בלבד, ולפי האמור במסמכי המכרז.

### מחיר מוצע

9.2 על המציע לנקוב בשיעור הנחה אחיד מהמחירים הכוללים והסופיים עבור רכישת כלי האצירה לפי הוראות מכרז זה, אותם קבעה העירייה, ועל גבי טופס הצעת המחיר.

9.3 הצעת המציע הזוכה תשמש כתמורה עבור כלי האצירה ועמידה בכלל תנאי מסמכי המכרז.

9.4 התמורה תשולם ישירות על ידי הצרכן – רוכש כלי האצירה ולא על ידי העירייה.

9.5 מובהר כי הרשות בידי העירייה לקבל את ההצעה, כולה או חלקה, ולבצע את כל השירותים או חלק מהם, גם בעצמה או באמצעות ספק אחר או בכל דרך אחרת שתמצא לנכון, לרבות בשל שיקולים תקציביים ו/או אחרים, לפי שיקול דעתה הבלעדי.

## 10. שיקול דעת ועדת המכרזים:

על אף האמור לעיל, הרי שבמסגרת שיקוליה בהליכי המכרז רשאית העירייה להביא בחשבון, בין היתר, את השיקולים שיפורטו להלן, ולדרוש מן המציע ראיות לשביעות רצונה להוכחתם כעמידה בתנאי הסף, וזאת, גם לאחר פתיחת ההצעות:

10.1 ניסיונו של המציע בביצוע עבודות דומות בעבר, אמינותו, כישוריו, מומחיותו ותחומי מומחיותו וכן, המלצות אודות המציע, הן לחיוב והן לשלילה.

10.2 איכות העבודה או השירותים המוצעים, או נתונים מיוחדים שלהם, והתאמתם למערכות הקיימות ברשות, לרבות, ניסיון עבר (לחיוב או לשלילה) של העירייה בקבלת שירותים עם מציע מסוים.

10.3 כל שיקול אחר המפורט בתקנה 22 לתקנות העירייה (מכרזים), תשמ"ח-1987.

## 11. תיקון טעויות

- 11.1. ועדת המכרזים, רשאית לתקן טעויות סופר או טעויות חשבונאיות שנתגלו בהצעות שהוגשו לה.
- 11.2. תיקון הטעות יעשה במהלך בדיקת ההצעות בידי הועדה (או מי מטעמה) וירשם בפרוטוקול.
- 11.3. ההודעה על התיקון תימסר למציע.

## 12. פסילת הצעות

- 12.1. ועדת המכרזים רשאית לפסול הצעות אשר אינן עומדות בתנאי הסף ו/או הצעות אם הן חסרות, מוטעות, או מבוססות על הנחות בלתי נכונות או על הבנה מוטעית של נושא המכרז, זולת אם החליטה הועדה אחרת.
- 12.2. ועדת המכרזים תהיה רשאית לפסול הצעות שיש בהן כדי לפגוע בשוויון או בהליך התחרות ההוגנת בין המשתתפים במכרז.
- 12.3. אין באמור כדי לגרוע מזכותה של העירייה למחול על פגמים טכניים שיפלו בהצעה בתום לב.
- 12.4. אין באמור בסעיף זה כדי לגרוע מכל סעד העומד לטובת העירייה על-פי כל דין.

## 13. הזוכה במכרז

- 13.1. ועדת המכרזים של העירייה תבחר את הזוכה בהתאם להוראות מכרז זה, ותמליץ לראשת העירייה, כי העירייה תתקשר עמו בחוזה.
- 13.2. ועדת המכרזים תשקול את ההצעות כמפורט לעיל ו/או אם קיבלה מהם הבהרות תשקול, ולאחר מכן תקבל את החלטתה.
- 13.3. ועדת המכרזים רשאית להחליט על בחירת ההצעה המתאימה ביותר, או להחליט לא לבחור כל הצעה שהיא, והכול במטרה להבטיח את מירב היתרונות לרשות.

## 14. סייגים

- 14.1. על אף האמור לעיל, ומבלי לגרוע מסמכויותיה על פי כל דין, ועדת המכרזים רשאית שלא להכריז על מציע כלשהו כזוכה במכרז. המציע בהשתתפותו בהליך והגשת הצעתו, מקבל סייג זה ויהיה מושתק מלהעלות כל טענה כנגד האמור.
- 14.2. במקרה כזה, המציעים לא יהיו זכאים לכל פיצוי או שיפוי מאת העירייה, לרבות, בגין רכישת מסמכי המכרז.
- 14.3. במקרה שבו הפסיקה העירייה את ההתקשרות עם מציע שהוכרז כזוכה, תהיה רשאית העירייה לפנות בכל שלב ולהתקשר עם המציע שהצעתו הייתה השנייה בטיבה במסגרת הליך בחינת ההצעות.

## 15. החוזה

- 15.1. למען הסר ספק מובהר, כי עובר לחתימת החוזה לא יהא קיים חוזה בר-תוקף בין הצדדים.



## 16. זכות עיון בהצעה הזוכה

16.1. בהתאם לכללי המכרזים, כל משתתף במכרז יהא רשאי לעיין בהחלטה הסופית של ועדת המכרזים, בנימוקיה ובהצעת הזוכה במכרז, זאת בתוך 30 יום מקבלת ההודעה על תוצאות המכרז.

16.2. משתתף במכרז לא יהא רשאי לעיין בחלקים של החלטת ועדת המכרזים, או בחלקים של ההצעה הזוכה, אשר העיון בהם עלול לדעת ועדת המכרזים לחשוף סוד מסחרי, או סוד מקצועי, או לפגוע בביטחון המדינה, ביחסי החוץ שלה, בכלכלתה או בביטחון הציבור.

## 17. תנאים כלליים

### 17.1. הדין החל

17.1.1. הליך זה כפוף לדינים החלים במדינת ישראל, בנוסחם מעת לעת.

17.1.2. ההצעות תערכנה ותוגשנה בהתאם לכל דין.

17.1.3. המציעים ייחשבו כמי שקיבלו ייעוץ משפטי מתאים לצורך השתתפות בהליך והגשת ההצעות.

### 17.2. תניית שיפוט ייחודית

17.2.1. כל עניין הנוגע למכרז זה ו/או לחוזה הנכרת מכוחו, יידון אך ורק בבית המשפט המוסמך מבחינה עניינית לדון בתביעה ואשר מקום מושבו בנתניה או לוד.

### 17.3. הוצאות ההשתתפות בהליך

17.3.1. כל מציע יישא לבדו בהוצאות השתתפותו בהליך, לרבות, רכישת מסמכי המכרז וביצוע בדיקות נשוא המכרז.

17.3.2. המציע לא יהא זכאי לכל שיפוי מאת העירייה בגין הוצאות אלה.

### 17.4. ביטול על ידי העירייה או דחיית תחילת ביצוע העבודה/שירות

17.4.1. העירייה רשאית, בכל עת ועל פי שיקול דעתה הבלעדי, לבטל את ההליך דנא.

17.4.2. בוטל ההליך על-ידי העירייה, היא תהא רשאית לבצע את הפרויקט בעצמה או באמצעות צדדים שלישיים, מבלי שתהא למציעים כל טענה או תביעה בקשר לכך.

### 17.5. קביעת בית משפט מוסמך הנוגדת את החלטת ועדת המכרזים

17.5.1. היה וייקבע על ידי ועדת המכרזים זוכה (להלן: "הזוכה המקורי"), והוא יחל בעבודתו, ובעקבות הליך משפטי ייקבע על ידי בית משפט מוסמך כי זכייתו של הזוכה המקורי בטלה וכי תחתיו מוכרז זוכה אחר (להלן: "הזוכה האחר") ו/או ככל שיינתן צו מניעה, מתחייב הזוכה המקורי להפסיק את ביצוע העבודות ולהעביר לרשות את כל המידע המצוי אצלו בצירוף דו"ח עדכני באשר לפעולות שכבר בוצעו על ידו, ולאפשר כניסת הזוכה האחר לעבודה באופן בטוח ומסודר, ובכלל זה לקיים את הוראות המנהל בדבר מועד העברת האחריות.



17.5.2. בוטלה זכייתו של הזוכה המקורי, הוא לא יהיה זכאי לשום פיצוי בגין ביטול זכייתו כאמור, אלא לתשלום עבור העבודה שבוצעה על-ידיו בפועל, עד למועד הפסקתה בפועל.

17.6. תנאי לביצוע ההתקשרות או הרחבות

חוזה ההתקשרות, לרבות כל הגדלה או שינוי שלו, טעונים אישור באמצעות חתימת ראש עירייה, גזבר העירייה ואישור הגופים הרלוונטיים לפי העניין. היה ולא התקבל מי מאישורים אלו, ההליך ו/או החוזה יהיה בטל ומבוטל והמציע לא יהא רשאי לתבוע את העירייה בגין ו/או בעקבות ו/או כתוצאה מכך.

17.7. כתובות הצדדים ואופן משלוח הודעות

- 17.7.1. כתובתה של ועדת המכרזים היא במשרדי העירייה כמפורט לעיל.
- 17.7.2. כתובתם של המשתתפים תיראה ככתובת שנקבעה במסמכיהם.
- 17.7.3. כל הודעה אשר תישלח על ידי העירייה ו/או ועדת המכרזים לכתובת המשתתפים בדואר רשום, תיראה כאילו התקבלה אצל המשתתפים תוך שלושה (3) ימי עסקים מיום המשלוח; אם נשלחה בפקסימיליה או בדוא"ל תיראה כאילו התקבלה אצל המשתתפים ביום העסקים שלאחר היום בו נשלחה; ואם נמסרה ביד – בעת מסירתה.

בכבוד רב,  
שושי כחלון - כידור  
ראש העירייה

## טופס מס' 1

### אישור הבנת תנאי ההזמנה וטופס הצעה

לכבוד  
עיריית כפר יונה

הנדון: מכרז פומבי מס' 24/2022 לקבלת הצעות לאספקת כלי אצירה לתושבים

1. אנו הח"מ מאשרים, כי קראנו בקפידה את מסמכי מכרז פומבי מס' 24/2022 לקבלת הצעות לאספקת כלי אצירה לתושבים, למדנו והבנו את האמור בהם, ובדקנו בקפידה את כל הדרישות, התנאים והנספחים, הפיזיים והמשפטיים, העשויים להשפיע על הצעתנו או על ביצוע השירותים, וכי אנו מוותרים בזאת מראש על כל טענה שעילתה באי-ידיעה או אי-הבנה של דרישות, תנאים או נסיבות כלשהם, פיזיים ומשפטיים, העשויים להשפיע על הצעתנו או על ביצוע השירותים.
2. אנו הח"מ, מסכימים לתנאים המפורטים בהזמנה להציע הצעות, וכן במסמכים המצורפים על דרך ההפניה ועל כל נספחיהם וצרופותיהם.
3. עם קבלת אישורכם בכתב על קבלת הצעתנו, יהוו התנאים המפורטים בה, על כל נספחיה, חוזה מחייב מבחינתנו.
4. ידוע לנו, כי תנאי בלעדיו אין תוקף להתקשרות עם העירייה בחוזה לביצוע העבודות נשוא ההזמנה הינו חתימת חוזה וקבלת אישורי העירייה בהתאם למסמכי ההליך. בכל מקרה שבו לא יתקבל אישור העירייה למי מהמפורטים לעיל, ו/או לא יוגשו כל המסמכים הנדרשים בתוך פרק זמן זה, תהיה רשאית העירייה לפי שיקול דעתה המוחלט להתקשר בחוזה לביצוע העבודות נשוא המכרז עם קבלן אחר כלשהו, ולא תהיה לנו כל טענה ואנו מוותרים על כל טענה, דרישה ו/או תביעה כלפי העירייה בקשר להתקשרותה עם אחר, על אף זכייתנו במכרז.
5. אנו מתחייבים לבוא למשרדכם על פי דרישתכם ולהפקיד בידיכם את הערבות המפורטת בחוזה המצורף למכרז, את פוליסות הביטוח המפורטות בו ואת כל המסמכים והראיות הנוספים הטעונים המצאה.
6. הצעתנו זו תעמוד בתוקפה, ללא זכות חזרה, עד תאריך פקיעת הערבות (כולל הארכה).
7. אנו מתחייבים למנוע את גילוי פרטי הצעתנו ו/או לא לגלותם לאחרים בכלל, ולמשתתפים אחרים במכרז נשוא הצעתנו זו בפרט.
8. כבטחון לקיום הצעתנו, על כל פרטיה ונספחיה, מצורפת בזאת ערבות בנקאית, ערוכה לפקודתכם בהתאם לתנאים המפורטים בהזמנה להציע הצעות.
9. ככל שנוכח במכרז, כתב ערבות זה יוחזר לידינו לאחר שנפקיד בידיכם את פוליסות הביטוח, הערבויות והמסמכים האחרים הנזכרים בחוזה הנכלל בהצעתנו זו.
10. במידה ולא נפקיד את הערבויות ו/או את פוליסות הביטוח ו/או את המסמכים האחרים הנזכרים בחוזה הנכלל תוך 7 ימים, יראה הדבר כהפרה יסודית, כמוגדר בחוק החוזים (תרופות בשל הפרת חוזה) תשל"א-1970, ומבלי לפגוע ביתר זכויות העירייה, תהא העירייה זכאית לחלט את סכום הערבות הבנקאית כפיצוי קבוע ומוערך מראש על הנזקים שנגרמו לה בשל הפרת החוזה ו/או במהלך המו"מ.
11. אנו מצהירים כי הבנו כי מועד תחילת ההתקשרות, על כל המשתמע מכך, מותנה בחתימת החוזה על ידי העירייה.

בכבוד רב,

חתימה וחותמת המציע

תאריך

## טופס מס' 2

### אישור זכויות חתימה מטעם תאגיד

תאריך: \_\_\_\_\_

לכבוד:  
עיריית כפר יונה

א.ג.נ.

### הנדון: אישור זכויות חתימה בשם המציע

הנני, עו"ד/רו"ח \_\_\_\_\_ מאשר בזאת, כי \_\_\_\_\_ (להלן: "המציע") במסגרת החתום/ים על ההצעה שהוגשה על ידי \_\_\_\_\_ (להלן: "המציע") בהצעה להזמנה להציע הצעות למכרז פומבי מס' 24/2022 לקבלת הצעות לאספקת כלי אצירה לתושבים (להלן: "המכרז") מוסמך/ים לחייב את המציע בחתימתו/ם, והיא מחייבת את המציע לכל דבר ועניין בנוגע למכרז.

בכבוד רב,

\_\_\_\_\_ מ.ר.

חתימה (וחותמת) המציע: \_\_\_\_\_

### טופס מס' 3

#### ערבות בנקאית (ערבות הצעה)

תאריך \_\_\_\_\_

לכבוד  
עיריית כפר יונה

א.ג.נ.

הנדון: ערבות בנקאית מס' \_\_\_\_\_:

על פי בקשת \_\_\_\_\_ מס' מזהה \_\_\_\_\_ (להלן: "המציע"), אנו מרחוב \_\_\_\_\_ (להלן: "הערבים") ערבים בזאת כלפיכם לשלם לכם כל סכום לפי דרישתכם, עד לסכום 8,000 ₪ (במילים: שמונת אלפים שקלים חדשים) (להלן: "סכום הערבות"), בקשר לעמידתו של המציע בהתחייבויותיו הכלולות בהצעה שהגיש במסגרת מכרז פומבי מס' 24/2022 לקבלת הצעות לאספקת כלי אצירה לתושבים.

1. אנו מתחייבים לשלם לכם, לפי דרישתכם הראשונה בכתב, כל סכום אשר יצוין באותה דרישה, באופן מיידי ובכל מקרה לא יאוחר מתום שבעה (7) ימים ממועד קבלת דרישתכם במשרדנו, לפי הכתובת המופיעה בראשית כתב ערבות זה.
2. למען הסר ספק מובהר בזאת, כי דרישתכם לתשלום מכוח כתב ערבות זה יכול שתהיה לשיעורין, וכי התשלום יתבצע בהתאם לדרישתכם כאמור, ובלבד שסך כל התשלומים מכוח כתב ערבות זה לא יעלה על סכום הערבות.
3. התחייבותנו לפי כתב ערבות זה היא בלתי מותנית, ובכלל זה לא תהיו חייבים להסביר, לנמק, לפרט, לבסס או להוכיח את דרישתכם או לדרוש תחילה את התשלום מאת המבקש.
4. כתב ערבות זה אינו ניתן להסבה.
5. כתב ערבות זה יעמוד בתוקף עד ליום 14.3.2023.

בכבוד רב,

\_\_\_\_\_

חתימה (וחותמת) המציע: \_\_\_\_\_

**טופס מס' 4**

**תצהיר לפי חוק עסקאות גופים ציבוריים, תשל"ו-1976**

אני הח"מ \_\_\_\_\_, ת.ז. \_\_\_\_\_, לאחר שהוזהרתי כי עלי להצהיר את האמת וכי אהיה צפוי/ה לעונשים הקבועים בחוק באם לא אעשה כן, מצהיר/ה בזאת כדלקמן:

1. הנני משמש כ \_\_\_\_\_ ב \_\_\_\_\_  
 תפקיד \_\_\_\_\_ שם המציע \_\_\_\_\_

2. הנני מוסמך לתת תצהיר זה מטעם המציע.

3. יש לסמן את הסעיף הרלבנטי מבין האמורים להלן:

- המציע או בעל זיקה\* אליו לא הורשעו\*\* ביותר משתי עבירות\*\*\*;
- המציע או בעל זיקה\* אליו הורשעו\*\* ביותר משתי עבירות\*\*\*, אך במועד ההתקשרות\*\*\* חלפה שנה אחת לפחות ממועד ההרשעה האחרונה.
- \* "בעל זיקה" – כהגדרתו בסעיף 2ב(א) לחוק עסקאות גופים ציבוריים, תשל"ו-1976; \*\* "הורשעו" – הורשע בפסק דין חלוט בעבירה שנעברה לאחר יום 31.10.02; \*\*\* "עבירה" – עבירה לפי חוק שכר מינימום, התשמ"ז-1987 או עבירה לפי חוק עובדים זרים (איסור העסקה שלא כדין והבטחת תנאים הוגנים), התשנ"א-1991 ולעניין עסקאות לקבלת שירות כהגדרתו בסעיף 2 לחוק להגברת האכיפה של דיני העבודה, התשע"ב-2011, גם עבירה על הוראות החיקוקים המנויות בתוספת השלישית לאותו חוק.
- \*\*\*\* "מועד ההתקשרות" – לעניין התקשרות בעסקה בלא מכרז – המועד שבו הוגשה לגוף הציבורי הצעה ולפיה נערכה ההתקשרות בעסקה. ואם לא הוגשה הצעה כאמור – מועד ההתקשרות בעסקה.

4. יש לסמן את הסעיף הרלוונטי מבין האמורים להלן:

- חלופה א' – הוראות סעיף 9 לחוק שוויון זכויות לאנשים עם מוגבלות, התשנ"ח-1998 (להלן: "חוק שוויון זכויות") אינן חלות על הספק.
- חלופה ב' – הוראות סעיף 9 לחוק שוויון זכויות חלות על הספק והוא מקיים אותן.

5. למציע שסימן את החלופה ב' בסעיף 4 לעיל - יש להמשיך ולסמן בחלופות המשנה הרלוונטיות להלן:

- חלופה (1) - הספק מעסיק פחות מ-100 עובדים.
- חלופה (2) - הספק מעסיק 100 עובדים לפחות, והוא מתחייב לפנות למנכ"ל משרד העבודה הרווחה והשירותים החברתיים לשם בחינת יישום חובותיו לפי סעיף 9 לחוק שוויון זכויות, ובמידת הצורך – לשם קבלת הנחיות בקשר ליישומן.

במקרה שהמציע התחייב בעבר לפנות למנכ"ל משרד העבודה הרווחה והשירותים החברתיים לפי הוראות חלופה (2) לעיל, ונעשתה עמו התקשרות שלגביה הוא התחייב כאמור באותה חלופה (2) – הוא מצהיר כי פנה כנדרש ממנו, ואם קיבל הנחיות ליישום חובותיו לפי סעיף 9 לחוק שוויון זכויות, הוא גם פעל ליישומן.

חתימה (וחותמת) המציע: \_\_\_\_\_

6. למציע שסימן את החלופה ב' בסעיף 4 לעיל - הספק מתחייב להעביר העתק מתצהיר זה למנכ"ל משרד העבודה והרווחה והשירותים החברתיים בתוך 30 ימים ממועד התקשרותו עם העירייה (ככל שתהיה התקשרות כאמור).
7. הנני מצהיר/ה כי זהו שמי, זו חתימתי ותוכן תצהירי אמת.

\_\_\_\_\_

חתימת המצהיר

### אימות חתימה

אני הח"מ \_\_\_\_\_, עו"ד (מ.ר. \_\_\_\_\_), מאשר כי ביום \_\_\_\_\_ הופיעה בפני מר/גב' \_\_\_\_\_, ת.ז. \_\_\_\_\_, לאחר שהזהרתיו/ה כי עליו/ה להצהיר את האמת וכי יהא/תהא צפוי/ה לעונשים הקבועים בחוק באם לא יעשה/תעשה כן, אישר/ה בפני את תוכן תצהירו/ה לעיל בחתמו/ה עליו בפני.

\_\_\_\_\_

עו"ד \_\_\_\_\_

(חתימה+ חותמת)

## טופס מס' 5

לכבוד  
עיריית כפר יונה  
(להלן - "עירייה")

### התחייבות לשמירת סודיות ולמניעת ניגוד עניינים

1. הובהר לי כי העירייה מתנה את השתתפותי במכרז בתנאי שאשמור על סודיות כל המידע כהגדרתו לעיל ולהלן, וכן על סמך התחייבותי לעשות את כל הדרוש לשמירת סודיות המידע.
  2. הוסבר לי כי במהלך עיסוקי במתן השירותים לרשות ו/או בקשר אליהם יתכן כי אעסוק ו/או אקבל לחזקתי ו/או יבוא לידיעתי מידע מסוגים שונים, שאינו מצוי בידיעת כלל הציבור, בין בעל פה ובין בכתב, בין ישיר ובין עקיף, השייך למזמין ו/או הנודע למזמין ו/או לפעילויותיו בכל צורה ואופן, לרבות אך מבלי לגרוע מכלליות האמור, נתונים, מסמכים ודו"חות (להלן: "המידע").
  3. הוסבר לי וידוע לי כי גילוי המידע בכל צורה שהיא לכל אדם או גוף, עלול לגרום לרשות ו/או לצדדים שלישיים נזק, והוא עלול להוות עבירה פלילית.
  4. לאור האמור, אני הח"מ מתחייב כדלקמן:
    - 4.1. לשמור על סודיות גמורה ומוחלטת של המידע ו/או כל הקשור והנובע מן השירותים או ביצועם.
    - 4.2. מבלי לפגוע בכלליות האמור בסעיף 4.1 לעיל, הנני מתחייב כי במשך תקופת מתן השירותים לרשות או לאחר מכן ללא הגבלת זמן לא אגלה לכל אדם או גוף, לא אפרסם וכן לא אוציא מחזקתי את המידע ו/או כל חומר כתוב אחר ו/או כל חפץ או דבר, בין ישיר ובין עקיף, לצד כלשהו.
    - 4.3. לנקוט אמצעי זהירות קפדניים ולעשות את כל הדרוש, מבחינה בטיחותית, ביטחונית, נוהלית או אחרת כדי לקיים את התחייבותי על פי התחייבות זו.
    - 4.4. להיות אחראי כלפיכם על פי כל דין לכל נזק או פגיעה או הוצאה או תוצאה מכל סוג, אשר יגרמו לכם או לצד שלישי כלשהו כתוצאה מהפרת התחייבותי זו, וזאת בין אם אהיה אחראי לבדי בגין כל האמור ובין אם אהיה אחראי ביחד עם אחרים.
    - 4.5. להחזיר לידיכם ולחזקתכם מיד כשאתבקש לכך כל חומר כתוב או אחר או חפץ שקיבלתי מככם או השייך לכם שהגיע לחזקתי או לידי עקב מתן השירותים שקיבלתי מכל אדם או גוף עקב מתן השירותים או חומר שהכנתי עבורכם.
- כמו כן, הנני מתחייב/ת לא לשמור אצלי עותק כלשהו של חומר כאמור או של מידע.
- 4.6. שלא לעסוק בכל דרך שהיא בעיסוק שיגרום לי להיות במצב של ניגוד עניינים עם עיסוקי במתן השירותים.
  - 4.7. בכל מקרה שאגלה מידע השייך לכם ו/או הנמצא ברשותכם ו/או הקשור לפעילותכם, תהיה לכם זכות תביעה נפרדת ועצמאית כלפי בגין הפרת חובת הסודיות.
  - 4.8. הנני מצהיר כי ידוע לי ששימוש במידע שיגיע אליי במהלך ביצוע העבודה ומסירתו לאחר, מהווים עבירה על פי חוק העונשין, התשל"ז-1977 וחוק הגנת הפרטיות, התשמ"א-1981.

חתימה (וחותמת) המציע: \_\_\_\_\_

\_\_\_\_\_  
חתימת המצהיר/ה

### אישור

אני הח"מ, עו"ד \_\_\_\_\_ מ.ר. \_\_\_\_\_, מאשר/ת בזה כי ביום \_\_\_\_\_  
התייצב/ה בפניי מר/גב' \_\_\_\_\_ אשר זיהה/תה עצמו/ה בת.ז. שמספרה  
\_\_\_\_\_/המוכר/ת לי באופן אישי, ולאחר שהזהרתיו/ה כי עליו/ה להצהיר את האמת וכי אם  
לא יעשה/תעשה כן יהא/תהא צפוי/ה לעונשים הקבועים בחוק, אישר/ה את נכונות תצהירו/ה וחתם/ה  
עליו בפניי.

\_\_\_\_\_  
עו"ד  
(חתימה + חותמת)

\_\_\_\_\_  
חתימה (וחותמת) המציע:



**טופס מס' 6.1**

**תצהיר המציע בדבר עמידה בתנאי הסף - 1**

אני הח"מ, \_\_\_\_\_ בעלת ת.ז. \_\_\_\_\_, לאחר שהוזהרתי כי עליי להצהיר את האמת וכי אם לא אעשה כן אהיה צפוי/ה לעונשים הקבועים בחוק, מצהיר/ה בזה בכתב כדלהלן:

1. אני משמש כמנהל כללי/מנהל /אחר \_\_\_\_\_ של \_\_\_\_\_ (להלן: "המציע") ומוסמך מטעמה ליתן תצהיר זה כחלק מהצעתו של המציע במסגרת מכרז פומבי מס' 24/2022 לקבלת הצעות לאספקת כלי אצירה לתושבים, שפורסם על-ידי העירייה (להלן: "המכרז").

2. הנני מצהיר כדלקמן:

2.1 הנני עומד בתנאי הסף למכרז דנן, לפיו:

המציע בעל ניסיון באספקת לפחות 750 כלי אצירה מפלסטיק בנפח של 240/360/1100 ליטר, זאת במהלך כל אחת משלוש השנים האחרונות (2020-2022).

2.2 להלן פירוט השירותים שבוצעו על-ידי להוכחת האמור בסעיף 2.1 לעיל:

אסמכתא	תקופת מתן השירות – חודש ושנה (מתאריך עד תאריך)	תיאור העבודה <b>לרבות מספר כלי אצירה שסופקו - וגודלם</b>	פרטי המזמין			שם המזמין
			כתובת דוא"ל	טלפון ישיר	איש קשר	

2.3 מצ"ב המלצות ביחס לשירותים שפורטו בסעיף 2.2 לעיל.

3. אני מצהיר/ה כי זהו שמי, זו חתימתי ותוכן תצהירי אמת.

\_\_\_\_\_  
חתימת המצהיר/ה

**אישור**

אני הח"מ, עו"ד \_\_\_\_\_ מ.ר. \_\_\_\_\_, מאשר/ת בזה כי ביום \_\_\_\_\_ התייצב/ה בפניי מר/גב' \_\_\_\_\_ אשר זיהה/תה עצמו/ה בת.ז. מס' \_\_\_\_\_/המוכר/ת לי באופן אישי, ולאחר שהוזהרתי/ה כי עליו/ה להצהיר את האמת וכי אם לא יעשה/תעשה כן יהא/תהא צפוי/ה לעונשים הקבועים בחוק, אישר/ה את נכונות תצהירו/ה וחתם/ה עליו בפניי.

\_\_\_\_\_  
עו"ד (חתימה +חותמת)

\_\_\_\_\_  
חתימה (וחותמת) המציע:

## טופס מס' 7

### הצהרה בדבר אי תשלום "דמי תיווך"

1. בנוסף לחובות ולאיסורים החלים עלינו מכוח הדין, לרבות **חוק העונשין, התשל"ז-1977**, אנו הח"מ \_\_\_\_\_ מתחייבים ומצהירים בזאת כדלקמן:
- 1.1 לא להציע ו/או לתת ו/או לקבל, במישרין ו/או בעקיפין, כל טובת הנאה ו/או כסף ו/או כל דבר בעל ערך במטרה להשפיע במישרין ו/או בעקיפין על החלטה ו/או מעשה ו/או מחדל של העירייה או בעל תפקיד ברשות ו/או עובד העירייה ו/או מי מטעמה ו/או כל גורם אחר, בקשר להליך התקשרות ו/או כל חוזה/הזמנה הנובעים ממנו.
- 1.2 לא לשדל ו/או לשתף פעולה, במישרין ו/או בעקיפין, עם בעל תפקיד ברשות ו/או עובד העירייה ו/או מי מטעמה ו/או כל גורם אחר על מנת לקבל מידע חסוי/סודי הקשור להליך התקשרות ו/או לכל חוזה/הזמנה הנובעים ממנו.
- 1.3 לא לשדל ו/או לשתף פעולה, במישרין ו/או בעקיפין, עם בעל תפקיד ברשות ו/או עובד העירייה ו/או מי מטעמה ו/או כל גורם אחר במטרה לקבוע מחירים בצורה מלאכותית ו/או לא תחרותית.
- 1.4 לא פעלנו בניגוד לאמור בס"ק 1.1 עד 1.3 לעיל במסגרת הליכי ההתקשרות של העירייה ו/או כל חוזה/הזמנה שנובעים מהם.
2. במידה ויתעורר חשד סביר כי פעלנו בניגוד לאמור בסעיף 1 לעיל, ידוע לנו כי העירייה שומרת לעצמה את הזכות, עפ"י שיקול דעתה הבלעדי, לא לשתפנו בהליך ההתקשרות לגביו קיים חשד כי נעשתה הפעולה כאמור, ו/או בכל הליך אחר (בסעיף זה: "**הליך ההתקשרות**") ו/או לא לקבל את הצעתנו בהליך ההתקשרות ו/או לבטל בכל זמן שהוא את זכייתנו בהליך ההתקשרות ו/או לבטל בכל זמן שהוא את החוזה/ההזמנה הנובעים מהליך ההתקשרות.
3. אנו נביא תוכן סעיף זה לידיעת עובדינו, קבלני משנה שלנו, נציגינו, סוכנינו ומי מטעמנו המעורבים בכל דרך שהיא בהליך התקשרות של העירייה ו/או חוזה/הזמנה הנובעים ממנו.

ולראיה באתי/באנו על החתום:

שם: \_\_\_\_\_

חתימה: \_\_\_\_\_

חותמת (חברה): \_\_\_\_\_

**טופס מס' 8****הצעת המשתתף**

**לכבוד  
ועדת המכרזים  
עיריית כפר יונה**

א.ג.נ.

**הנדון: מכרז פומבי מס' 24/2022 לקבלת הצעות לאספקת כלי אצירה לתושבים**

1. אני הח"מ: \_\_\_\_\_ שם הגוף המשפטי): \_\_\_\_\_  
כתובת: \_\_\_\_\_ טלפון: \_\_\_\_\_  
דוא"ל: \_\_\_\_\_

2. מאשר בזה שקראתי והבנתי את האמור בכל מסמכי מכרז פומבי מס' 24/2022 לקבלת הצעות לאספקת כלי אצירה לתושבים, ובכלל זה בחוזה ובנספחים, במלואם ושאיני בעל הידע והניסיון בביצוע השירותים הנ"ל כנדרש על ידכם כאמור בחוזה ונספחיו.
3. הנני לאשר כי צורפו על ידי כל המסמכים והאישורים הנדרשים עפ"י תנאי המכרז.
4. הצעתי לביצוע השירותים בהתאם להוראות המכרז:

הנחה באחוזים על מחיר הקבוע – (יש להשלים אחוז כהנחה בלבד – עם שתי ספרות אחרי הנקודה העשרונית)	מחיר בש"ח (כולל מע"מ)	הפריט
_____ %	1,250 ₪ (עם או בלי רגלית)	כלי אצירה (פח ירוק) בנפח של 1,100 ליטר
כפי אחוז ההנחה לעיל – לא למילוי	400 ₪	כלי אצירה (פח ירוק) בנפח של 360 ליטר
כפי אחוז ההנחה לעיל – לא למילוי	300 ₪	כלי אצירה (פח ירוק) בנפח של 240 ליטר

5. מובהר גם כאן כי התמורה עבור כלי האצירה תשלום על ידי הצרכן, מזמין כלי האצירה ישירות לספק. טופס זה יהווה את נספח התמורה של החוזה.

6. ידוע לי כי ועדת המכרזים רשאית בהתאם לשיקול דעתה הבלעדי, להזמין את בעלי ההצעות לצורך בירור פרטים ומתן הסברים ביחס להצעותיהם.
7. העירייה רשאית לפסול הצעת מציע, אשר נמנע מלהתייצב בפני הוועדה, ולחילופין נמנע ממסירת הפרטים וההסברים הדרושים.
8. אין העירייה מתחייבת לקבל את ההצעה הזולה ביותר או כל הצעה שהיא.

חתימה (וחותמת) המציע: \_\_\_\_\_

9. ידוע לי כי התמורה בהתייחס להצעתי כוללת בתוכה את ביצוע השירותים כאמור במסמכי המכרז, וכל ההוצאות מכל סוג עבור עובדי נותני השירותים לעירייה, כל התשלומים החלים עלי כמעביד.

שם המציע:

\_\_\_\_\_

ח.פ./ת.ז.:

\_\_\_\_\_

חתימת המציע:

\_\_\_\_\_

תאריך:

\_\_\_\_\_

תשלום

## טופס מס' 9

## אישור על קיום ביטוחים

תאריך הנפקת האישור (DD/MM/YYYY)		אישור קיום ביטוחים	
אישור ביטוח זה מהווה אסמכתא לכך שלמבוטח ישנה פוליסת ביטוח בתוקף, בהתאם למידע המפורט בה. המידע המפורט באישור זה אינו כולל את כל תנאי הפוליסה וחריגיה. יחד עם זאת, במקרה של סתירה בין התנאים שמפורטים באישור זה לבין התנאים הקבועים בפוליסת הביטוח יגבר האמור בפוליסת הביטוח למעט במקרה שבו תנאי באישור זה מיטיב עם מבקש האישור.			
ממבקש האישור	המבוטח	אופי העסקה	ממעמד מבקש האישור
שם	שם	שם	שם
עיריית כפר יונה ו/או תאגידי עירוניים ו/או חברות עירוניות ו/או נבחרים ו/או מנהלים ו/או עובדיהם	למלא	נדל"ן	משכיר
ת.ז.ח.פ.	ת.ז.ח.פ.	שירותים	שוכר
למלא	למלא	אספקת מוצרים	זכיון
מען	מען	אחר: אספקת כלי אצירה לתושבים בכפר יונה	קבלני משנה
רחוב שרת 4, כפר יונה	למלא		מזמין שירותים
			מזמין מוצרים
			אחר:

סוג הביטוח	מספר הפוליסה	נוסח ומהדורת הפוליסה	תאריך תחילה	תאריך סיום	גבול האחריות/ סכום ביטוח	כיסויים נוספים בתוקף
חלוקה לפי גבולות אחריות או סכומי ביטוח					סכום מטבע	יש לציין קוד כיסוי בהתאם לנספח ד'
צד ג'		ביט			2,000,000	309 304 302 322 321 315 329 328
אחריות מעבידים		ביט			20,000,000	328 319 309

פירוט השירותים (בכפוף, לשירותים המפורטים בהסכם בין המבוטח למבקש האישור, יש לציין את קוד השירות המתאים כפי המצוין בנספח ג):

046

ביטול/שינוי הפוליסה

שינוי לרעת מבקש האישור או ביטול של פוליסת ביטוח, לא ייכנס לתוקף אלא 60 יום לאחר משלוח הודעה למבקש האישור בדבר השינוי או הביטול.

חתימת האישור

המבטח:

חתימה (וחותמת) המציע:

## טופס מס' 10

### כתב ערבות (ביצוע)

לכבוד: \_\_\_\_\_  
עיריית כפר יונה

שם הבנק: \_\_\_\_\_  
סניף הבנק: \_\_\_\_\_  
מס' טלפון של הסניף: \_\_\_\_\_  
מס' הפקס של הסניף: \_\_\_\_\_

### הנדון: ערבות בנקאית מספר \_\_\_\_\_

1. לפי בקשת \_\_\_\_\_ [המציע] מס' זיהוי \_\_\_\_\_ מרחוב \_\_\_\_\_ [כתובת מלאה כולל מיקוד] (להלן: "הנערב") אנו ערבים בזה כלפיכם באופן בלתי חוזר לסילוק כל סכום עד לסך של 15,000 ש"ח (במילים: חמש עשרה אלף ש"ח) (להלן: "סכום הערבות") שתדרשו מאת הנערב בקשר מכרז פומבי מס' 24/2022 לקבלת הצעות לאספקת כלי אצירה לתושבים או לחוזה שנכרת מכוחו.
2. סכום הערבות יהיה צמוד למדד המחירים לצרכן, כפי שהוא מתפרסם מפעם לפעם על ידי הלשכה המרכזית לסטטיסטיקה (להלן: "המדד") בתנאי הצמדה שלהלן: "המדד היסודי" לעניין ערבות זו יהא מדד חודש אוקטובר 2022 שהתפרסם בתאריך נובמבר בשיעור \_\_\_\_\_ נקודות.  
"המדד החדש" לעניין ערבות זו יהא המדד האחרון שפורסם קודם לקבלת דרישתכם עפ"י ערבות זו.
3. הפרשי הצמדה לעניין ערבות זו יחשב כדלקמן: אם יתברר כי המדד החדש עלה לעומת המדד היסודי יהיו הפרשי הצמדה בסכום השווה למכפלת ההפרש בין המדד החדש למדד היסודי בסכום החילוט מחולק במדד היסודי. אם המדד החדש יהיה נמוך מהמדד היסודי נשלם לכם את הסכום הנקוב בדרישתכם עד לסכום הערבות ללא כל הפרשי הצמדה.
4. לפי דרישתכם הראשונה בכתב, לא יאוחר מחמישה (5) ימים ממועד קבלת דרישתכם בפקסימיליה או בכתובתנו המפורטת לעיל, אנו נשלם לכם את כל הסכום הנקוב בדרישה, ובלבד שלא יעלה על סכום הערבות בתוספת הפרשי הצמדה, מבלי שתהיו חייבים לנמק את דרישתכם ומבלי לטעון כלפיכם טענת הגנה כלשהי שיכולה לעמוד לנערב בקשר לחיוב כלפיכם או לדרוש תחילה את סילוק הסכום האמור מאת הנערב.
5. מובהר בזאת, כי דרישתכם לתשלום מכוח כתב ערבות זה יכול שתהיה לשיעורין, וכי התשלום יתבצע בהתאם לדרישתכם כאמור, ובלבד שסך כל התשלומים מכוח כתב ערבות זה לא יעלה על סכום הערבות.
6. התשלום כאמור בסעיף 1 לעיל, יעשה על ידנו על דרך של העברה בנקאית לחשבונכם על פי הפרטים שיימסרו על ידכם בדרישתכם או באמצעות המחאה עשויה על ידנו לפקודתכם על פי שיקול דעתכם הבלעדי.
7. ערבות זו תישאר בתוקפה עד ליום \_\_\_\_\_ (כולל) בלבד ולאחר תאריך זה תהיה בטלה ומבוטלת, אלא אם הוארכה על ידכם. כל דרישה על פי ערבות זו צריכה להתקבל אצלנו בכתב ולא יאוחר מהתאריך הנ"ל.
8. ערבות זו אינה ניתנת להעברה או להסבה.

בכבוד רב,

בנק \_\_\_\_\_ בע"מ

טופס זה חייב בחתימה + חותמת אישית של ה"ה \_\_\_\_\_ וחותמת הסניף.

## טופס מס' 11

### טופס פרטי חשבון בנק

תאריך: \_\_\_\_\_

לכבוד

(גזברות) \_\_\_\_\_

ג.א.ג.,

### הנדון: פרטי חשבון בנק

("הספק") \_\_\_\_\_

שם החברה / שותפות / עסק :  
כתובת למשלוח הודעה על ביצוע  
תשלום:

רח' \_\_\_\_\_ מס' \_\_\_\_\_ עיר \_\_\_\_\_

מיקוד \_\_\_\_\_ טלפון \_\_\_\_\_

פקס \_\_\_\_\_

מספר תאגיד:

פרטי הבנק להעברת תשלומים:

שם הבנק \_\_\_\_\_ מס' סניף \_\_\_\_\_

כתובת הבנק \_\_\_\_\_

מס' חשבון \_\_\_\_\_

הננו מתחייבים בזה, שבמידה שיופקדו בטעות כספים בחשבונו באמצעות ההעברה הבנקאית, נחזירם לגזברות העירייה ללא שהות.

\_\_\_\_\_ חתימה + חותמת

\_\_\_\_\_ שם

### אישור עו"ד / רו"ח

אני עו"ד / רו"ח \_\_\_\_\_ מ.ר. \_\_\_\_\_ מרח' \_\_\_\_\_  
מאשר/ת, כי החתימה לעיל היא חתימת מורשי החתימה מטעם ("הספק"),  
וחתימתם מחייבת את הספק.

\_\_\_\_\_ תאריך

\_\_\_\_\_ חתימה + חותמת

### אישור הבנק

הננו מאשרים את הפרטים לעיל כפרטי חשבון הבנק של הלקוח הנ"ל.

\_\_\_\_\_ חותמת הבנק

\_\_\_\_\_ חתימת הבנק

\_\_\_\_\_ תאריך

חתימה (וחותמת) המציע: \_\_\_\_\_

## טופס מס' 12

### נוסח תצהיר קיום זכויות עובדים

על פי החיקוקים המפורטים בתוספת השנייה לחוק בית הדין לעבודה, התשכ"ט-1969 ששר התעשייה המסחר והתעסוקה ממונה על ביצועם, חוק הביטוח הלאומי [נוסח משולב], התשנ"ה-1995 ועל פי צווי ההרחבה וההסכמים הקיבוציים הרלוונטיים לאופי העבודות נשוא המכרז

אני הח"מ \_\_\_\_\_ ת.ז. \_\_\_\_\_ לאחר שהוזהרתי כי עלי לומר את האמת וכי אהיה צפוי לעונשים הקבועים בחוק אם לא אעשה כן, מצהיר/ה בזאת כדלקמן:

1. הנני המכהן כ \_\_\_\_\_ אצל \_\_\_\_\_ (להלן: "המציע" ומוסמך לתת תצהירי זה מטעמו).
2. הנני עושה תצהיר זה כחלק מהגשת הצעתו של המציע למכרז פומבי מכרז 24/2022 לקבלת הצעות לאספקת כלי אצירה לתושבים.
3. ככל שהצעתו של המציע תיבחר כהצעה הזוכה במכרז על ידי המזמין וייחתם בין הצדדים חוזה התקשרות, מתחייב המציע כי במהלך תקופת חוזה ההתקשרות (לרבות כל תקופת התקשרות מוארכת) יקיים כלפי המועסקים מטעמו את האמור בהסכמים הקיבוציים הרלבנטיים לאופי העבודות נשוא המכרז, את האמור בצווי ההרחבה הרלבנטיים עפ"י חוק ואת האמור בכל החוקים הבאים (להלן - חוקי העבודה): חוק שירות התעסוקה, תשי"ט-1959; חוק שעות עבודה ומנוחה, תשי"א-1951; חוק; דמי מחלה, תשל"ו-1976; חוק חופשה שנתית, תשי"א-1951; חוק עבודת נשים, תשי"ד-1954; חוק שכר שווה לעובדת ולעובד, תשנ"ו-1996; חוק עבודת הנוער, תשי"ג-1953; חוק החניכות, תשי"ג-1953; חוק חיילים משוחררים (החזרה לעבודה), תשי"ט-1949; חוק הגנת השכר, תשכ"ח-1958; חוק פיצויי פיטורים, תשכ"ג-1963; חוק הביטוח הלאומי [נוסח משולב], תשנ"ה-1995; חוק שכר מינימום, תשמ"ז-1987; חוק הודעה מוקדמת לפיטורים והתפטרות תשס"א-2001; חוק הודעה לעובד (תנאי עבודה) תשס"ב-2002; תשע"ב-2011; צו הרחבה לביטוח פנסיוני מקיף במשק לפי חוק הסכמים קיבוציים, התשי"ז-1957.
4. זהו שמי, זו חתימתי ותוכן תצהירי אמת.

\_\_\_\_\_ חתימת המצהיר

### אישור

אני, עורך דין \_\_\_\_\_ שכתובתי \_\_\_\_\_ מאשר/ת בזה כי ביום \_\_\_\_\_ הופיע/ה בפני מר/גב' \_\_\_\_\_ אשר זיהה/תה את עצמו/ה בפניי בתעודת זהות שמספרה \_\_\_\_\_ [המוכרת לי אישית] לאחר שהזהרתי/ה כי עליו/ה לומר את האמת וכי א/יהיה צפוי/ה לעונשים הקבועים בחוק אם לא א/יעשה כן, אישר/ה את נכונות/ה הצהרתו/ה וחתם/מה עליה בפני.

\_\_\_\_\_ עו"ד \_\_\_\_\_



**טופס מס' 13**

**שאלון לאיתור חשש לניגוד עניינים**

הרשות המקומית \_\_\_\_\_  
 מועמד/ת לתפקיד \_\_\_\_\_

**חלק א' – תפקידים וכהונות**

**1. פרטים אישיים**

שם \_\_\_\_\_ משפחה \_\_\_\_\_

מס' \_\_\_\_\_ זהות שנת לידה \_\_\_\_/\_\_\_\_/\_\_\_\_

כתובת:

רחוב \_\_\_\_\_ עיר/ישוב \_\_\_\_\_ מיקוד \_\_\_\_\_

מס' טלפון \_\_\_\_\_ מספר נייד \_\_\_\_\_

**2. תפקידים ועיסוקים**

פירוט תפקידים ועיסוקים נוכחיים ותפקידים קודמים לתקופה של 4 שנים אחורה (לרבות כשכיר/ה, כעצמאי/ת, כנושאת/ת משרה בתאגיד, כקבלן/ת, כיועצ/ת וכד').

נא להתייחס גם לתפקידים ועיסוקים בתאגיד מכל סוג (חברה / חברה ציבורית, שותפות, עמותה וכיו"ב).  
 נא להתייחס לתפקידים בשכר או בהתנדבות (יש לציין במפורש גם תפקידים בהתנדבות).

שם המעסיק וכתובתו	תחומי הפעילות של המעסיק	התפקיד ותחומי האחריות	תאריכי העסקה

**3. תפקידים ציבוריים**

פירוט תפקידים בשירות הציבורי וכהונות ציבוריות שלא צוינו בשאלה 2 לעיל.  
 נא להתייחס לתפקידים נוכחיים ולתפקידים קודמים לתקופה של 4 שנים אחורה.

הגוף	התפקיד	תאריכי מילוי התפקיד

**4. חברות בדירקטוריונים או בגופים מקבילים**

פירוט חברות בדירקטוריונים או בגופים מקבילים של תאגידים, רשויות או גופים אחרים, בין אם הם ציבוריים ובין אם שאינם ציבוריים.

נא להתייחס לכהונות נוכחיות ולכהונות קודמות לתקופה של 4 שנים אחורה.

שם התאגיד/רשות/גוף ותחום עיסוקו	תאריך התחלת הכהונה ותאריך סיומה	סוג הכהונה (דירקטור חיצוני או מטעם בעלי מניות. ככל שמדובר בדירקטור מהסוג השני- נא לפרט גם)	פעילות מיוחדת בדירקטוריון, כגון חברות בוועדות או תפקידים אחרים.

חתימה (וחותמת) המציע: \_\_\_\_\_

5. קשר לפעילות הרשות המקומית

האם יש, או היו לך, או לגוף שאתה בעל עניין בו, זיקה או קשר, שלא כאזרח המקבל שירות,

לפעילות הרשות המקומית שבה אתה/מועמד/ת לעבוד, או לגופים הקשורים אליו (ובכלל זה זיקה או קשר לתאגידים סטטוטוריים שבשליטת הרשות המקומית שבה אתה/מועמד/ת לעבוד, או לגופים אחרים שהוא קשור אליהם)?

נא להתייחס לזיקות ולקשרים נוכחיים ולתקופה של 4 שנים אחורה.

נא לציין כל זיקה או קשר באופן מפורט.

"בעל עניין" בגוף – לרבות כל מי שיש לו אחזקות בגוף ו/או מכהן כדירקטור, או בגופים מקבילים בו ו/או עובד בו ו/או מייצג אותו ו/או יועץ חיצוני לו (אין צורך לפרט אחזקה שלא כבעל עניין בתאגיד כמשמעו בחוק ניירות ערך, התשכ"ח – 1968, בתאגידים הנסחרים בבורסה)<sup>1</sup>

כן / לא

אם כן, פרטי:

---

---

---

6. פירוט תפקידים כאמור בשאלות 2-5 לגבי קרובי משפחה  
פירוט תפקידים, כאמור, בסעיפים 2-5 לעיל לגבי קרובי משפחה.  
יש להתייחס לתפקידים ולכהונות בהווה בלבד.

7. נא לפרט את שם הקרוב, סוג הקרבה המשפחתית והפרטים הרלבנטיים שנדרשו בשאלות לעיל (למשל, אם בן/ת זוגך חברה בדירקטוריון, יש לפרט שם התאגיד ותחום עיסוקו, תאריך התחלת הכהונה, סוג הכהונה ופעילות מיוחדת בדירקטוריון).

"קרוב" – בן/ת זוג, הורה, צאצא ומי שסמוך על שולחנך.

---

---

---

8. זיקות לכפופים או לממונים בתפקיד

האם אתה/ומי שאמורים להיות ממונים עליך (במישרין או בעקיפין), או כפופים לך בתפקיד שאליו אתה/מועמד/ת, מכהנים בכהונה משותפת בארגונים אחרים? האם מתקיימים ביניכם יחסי כפיפות במסגרות אחרות, כמו קשרים עסקיים, קשרי משפחה או זיקות אחרות?

כן / לא

אם כן, פרטי:

---

---

---

9. תפקידים ועניינים שלך או של קרוביך, העלולים להעמידך במצב של חשש לניגוד עניינים האם ידוע לך על תפקידים ועניינים שלא פורטו לעיל, שלך או של קרוביך, שעלולים להעמיד אותך במצב של חשש לניגוד עניינים בתפקיד שאליו אתה/מועמד/ת?

<sup>1</sup> חוק ניירות ערך, תשכ"ח – 1968  
"בעל עניין", בתאגיד-

(1) מי שמחזיק בחמישה אחוזים או יותר מהון המניות המונפק של התאגיד או מכוח ההצבעה בו, מי שרשאי למנות דירקטור אחד או יותר מהדירקטורים של התאגיד או את מנהלו הכללי, מי שמכהן כדירקטור של התאגיד או כמנהלו הכללי, או תאגיד שאדם כאמור מחזיק עשרים וחמישה אחוזים או יותר מהון המניות המונפק שלו או מכוח ההצבעה בו או רשאי למנות עשרים וחמישה אחוזים או יותר מהדירקטורים שלו, לענין פסקה זו-

(א) יראו מנהל קרן להשקעות משותפות בנאמנות כמחזיק בניירות הערך הכלולים בנכסי הקרן,

(ב) החזיק אדם בניירות ערך באמצעות נאמן, יראו גם את הנאמן כמחזיק בניירת הערך האמורים, לענין זה, "נאמן" – למעט חברת רישומים ולמעט מי שמחזיק בניירות ערך רק מכוח תפקידו כנאמן להסדר כמשמעותו לפי סעיף 46(א)(2)(ו) או כנאמן, להקצאת מניות לעובדים, בהגדרתו בסעיף 102 לפקודת מס הכנסה.

(2) חברה בת של תאגיד, למעט חברת רישומים.

"קרוב" - בן/ת זוג, הורה, צאצא ומי שסמוך על שולחן.  
כן / לא  
אם כן, פרטי:

10. תפקידים, עיסוקים, כהונות ועניינים של קרוביך האחרים ושל מקורביך שעלולים להעמידך במצב של חשש לניגוד עניינים.

האם ידוע לך על תפקידים, עיסוקים, כהונות ועניינים אחרים של קרוביך האחרים, שאליהם לא התבקשת להתייחס בשאלות לעיל, או של מקורביך (ובכלל זה חברים קרובים ושותפים עסקיים), שעלולים להעמיד אותך במצב של חשש לניגוד עניינים בתפקיד שאליו אתה/מועמד/ת?

**נא להתייחס גם לאחים ולבני זוגם ולקרובים שאינם מזרעה ראשונה.**

נא להתייחס במיוחד לנושאים שעליהם נשאלת בשאלות 1-8 לעיל (לדוגמה תפקידים ועיסוקים של קרובים אלה, חברויות בדירקטוריונים או בגופים מקבילים, וקשר שיש להם לפעילות הרשות המקומית).

כן / לא

אם כן, פרטי:

פירוט קורות חיים ועיסוקים

נא צרף/י בנפרד קורות חיים מעודכנות ליום מילוי השאלון, הכוללות השכלה ופירוט עיסוקים בעבר ובהווה, כולל תאריכים.

חלק ב' - נכסים ואחזקות

11. אחזקות במניות

פירוט החזקת מניות בתאגידים, במישרין או בעקיפין, או שותפות בגופים עסקיים כלשהם, שלך או של קרוביך.  
(אין צורך לפרט אחזקה שלא כבעל עניין בתאגיד כמשמעו בחוק ניירות ערך, התשכ"ח – 1968 בתאגידים הנסחרים בבורסה<sup>2</sup>).

"קרוב" – בן/ת זוג, הורה, צאצא ומי שסמוך על שולחן.

כן / לא

אם כן, פרטי:

12. נכסים שאחזקתם, מכירתם או שימוש בהם עשויים להעמידך במצב של חשש לניגוד עניינים

האם קיימים נכסים אחרים בבעלותך או בבעלות קרוביך, שאחזקתם, מכירתם או שימוש בהם עשויים להעמידך במצב של ניגוד עניינים עם התפקיד שאליו אתה מועמד?

<sup>2</sup> חוק ניירות ערך, תשכ"ח-1968  
"בעל עניין", בתאגיד –

(1) מי שמחזיק בחמישה אחוזים או יותר מהון המניות המונפק של התאגיד או מכוח ההצבעה בו, מי שרשאי למנות דירקטור אחד או יותר מהדירקטורים של התאגיד או את מנהלו הכללי, מי שמכהן כדירקטור של התאגיד או כמנהלו הכללי, או תאגיד שאדם כאמור מחזיק עשרים וחמישה אחוזים או יותר מהון המניות המונפק שלו או מכוח ההצבעה בו או רשאי למנות עשרים וחמישה אחוזים או יותר מהדירקטורים שלו, לענין פסקה זו-

(א) יראו מנהל קרן להשקעות משותפות בנאמנות כמחזיק בניירות הערך הכלולים הנכסי הקרן,  
(ב) המחזיק אדם בניירות ערך באמצעות נאמן, יראו גם את הנאמן כמחזיק בניירות הערך האמורים, לענין זה, "הנאמן" – למעט חברת רישומים ולמעט מי שמחזיק בניירות ערך רק מכח תפקידו כנאמן להסדר כמשמעותו לי סעיף 46 (א)(2) או כנאמן, להקצאת מניות לעובדים, בהגדרתו בסעיף 102 לפקודת מס הכנסה.

(2) חברה בת של התאגיד, למעט חברת רישומים.

"קרוב" – בן/ת זוג, הורה, צאצא ומי שסמוך על שולחן.

כן / לא

אם כן, פרטי:

---

---

---

---

13. חבות כספים בהיקף משמעותי

האם את/ה, קרוביך או מישהו משותפיך העסקיים, אם ישנם, חייב כספים או ערב לחובות או להתחייבויות כלשהם?

"קרוב" – בן/ת זוג, הורה, צאצא ומי שסמוך על שולחן.

כן / לא

אם כן, פרטי:

---

---

---

---

14. נכסים אחרים העלולים להעמידך במצב של חשש לניגוד עניינים  
האם ידוע לך על נכסים אחרים, שלא פורטו לעיל, שעשויים להעמיד אותך במצב של חשש לניגוד עניינים בתפקיד שאליו את/ה מועמד/ת?

נא להתייחס לנכסים שלך, של קרוביך, של מקורביך (ובכלל זה חברים קרובים ושותפים עסקיים), של גופים שאתה בעל עניין בהם ושל גופים שקרוביך או מקורבך הם בעלי עניין בהם.

**נא להתייחס גם לאחים ולבני זוגם ולקרובים שאינם מדרגה ראשונה.**

"בעל עניין" גוף – לרבות מי שיש לו אחזקות בגוף ו/או זכויות הצבעה בו, בין במישרין ובין בעקיפין, ו/או מכהן בדירקטוריון או בגופים מקבילים בו ו/או עובד בו ו/או מייצג אותו ו/או יועץ חיצוני לו".

כן / לא

אם כן, פרטי:

---

---

חלק ג' - הצהרה

אני החתום/ה מטה \_\_\_\_\_ ת.ז. מס' \_\_\_\_\_, מצהיר/ה בזאת כי:

- כל מידע והפרטים שמסרתי בשאלון זה, בקשר לעצמי, לקרובי ולמקורבי, הם מלאים, נכונים ואמיתיים.
- כל המידע והפרטים שמסרתי בשאלון זה, בקשר לעצמי, לקרובי ולמקורבי, הם מידיעה אישית, אלא אם כן נאמר במפורש כי ההצהרה היא למיטב הידיעה, וזאת במקרה שבו הפרטים אינם ידועים לי במלואם ו/או בחלקם ו/או אינם ידועים לי מידיעה אישית.
- מעבר לפרטים שמסרתי בשאלון לא ידוע לי על כל עניין אחר שעלול לגרום לי להיות במצב של חשש לניגוד עניינים עם התפקיד.
- אני מתחייב/ת להימנע מלטפל בכל עניין שעלול לגרום לי להיות במצב של חשש לניגוד עניינים במילוי התפקיד, עד לקבלת הנחיתו של היועץ המשפטי של הרשות המקומית בנושא.
- אני מתחייב/ת כי במקרה בו יחולו שינויים בתוכן הצהרותיי בשאלון או יתעוררו, במהלך הדברים הרגיל, סוגיות שלא נצפו מראש, שעשויות להעמיד אותי במצב של חשש לניגוד עניינים, איוועץ ביועץ המשפטי של הרשות המקומית, אמסור לו את המידע הרלבנטי בכתב ואפעל לפי הנחיותיו.

חתימה

תאריך

חתימה (וחותמת) המציע:

## טופס מס' 14

### הצהרה בדבר העדר רישום פלילי (למלא על ידי נושא משרה אצל המציע, כאשר המציע הינו תאגיד):

אני הח"מ \_\_\_\_\_ ת.ז. \_\_\_\_\_, לאחר שהוזהרתי כדין כי עליי להצהיר את האמת וכי אם לא אעשה כן, אהיה צפוי לעונשים הקבועים בחוק, מצהיר בזאת כדלקמן:

1. אני משמש בתפקיד \_\_\_\_\_ אצל \_\_\_\_\_ (להלן: "המציע") (ימולא כאשר המציע הינו תאגיד)

2. תצהיר זה ניתן במסגרת הגשת הצעתו של המציע למכרז פומבי מס' 24/2022 לקבלת הצעות לאספקת כלי אצירה לתושבים (להלן: "המכרז").

3. הריני להצהיר כי בעלי המניות של המציע הם התאגידים או האנשים הבאים (יש להשלים את הסעיף ביחס לכל אחד מבעלי המניות):

3.1 שם (חברה/מר/גב'): \_\_\_\_\_ ת.ז. ח.פ. \_\_\_\_\_

3.2 שם (חברה/מר/גב'): \_\_\_\_\_ ת.ז. ח.פ. \_\_\_\_\_

4. הריני להצהיר כי נושא המשרה אצל המציע הם האנשים הבאים (יש להשלים את הסעיף ביחס לכל אחד מנושאי המשרה. "נושא משרה": חברי דירקטוריון, מנכ"ל, משנה למנכ"ל, סמנכ"ל, מנהל כספים, מנהלי תפעול, מנהל כוח אדם או משאבי אנוש וכיו"ב):

4.1 מר/גב' \_\_\_\_\_ ת.ז. \_\_\_\_\_ תפקידו/ה: \_\_\_\_\_

4.2 מר/גב' \_\_\_\_\_ ת.ז. \_\_\_\_\_ תפקידו/ה: \_\_\_\_\_

5. הנני מצהיר כי המציע לא הורשע במהלך 7 (שבע) השנים שקדמו להגשת הצעה למכרז הורשעתי בעבירה פלילית שיש עמה קלון (כהגדרתה במסמכי המכרז).

ככל שהמציע הורשע בעבירה שיש עמה קלון, נא לציין את הפרטים הבאים (ביחס לכל עבירה):

5.1 פרטי תיק בית המשפט (ערכאה, מספר תיק): \_\_\_\_\_

5.2 מהות העבירה ותיאור סעיפי העבירה: \_\_\_\_\_

5.3 מועד מתן גזר דין: \_\_\_\_\_

5.4 גזר הדין: \_\_\_\_\_

6. הנני מצהיר כי אנוכי לא הורשעתי במהלך 7 (שבע) השנים שקדמו להגשת הצעה למכרז בעבירה פלילית שיש עמה קלון (כהגדרתה במסמכי המכרז).

ככל שהמצהיר הורשע בעבירה שיש עמה קלון, נא לציין את הפרטים הבאים (ביחס לכל עבירה):

1.1 פרטי תיק בית המשפט (ערכאה, מספר תיק): \_\_\_\_\_

1.2 מהות העבירה ותיאור סעיפי העבירה: \_\_\_\_\_

1.3 מועד מתן גזר דין: \_\_\_\_\_

1.4 גזר הדין: \_\_\_\_\_

7. הנני מצהיר, לאחר בדיקה וחקירה שביצעתי מול בעלי המניות של המציע (שפורטו בסעיף 3 לעיל) ומול נושאי המשרה של המציע (שפורטו בסעיף 4 לעיל), אף אחד מבעלי המניות ו/או נושאי המשרה אצל המציע לא הורשע במהלך 7 (שבע) השנים שקדמו להגשת הצעה למכרז בעבירה פלילית שיש עמה קלון (כהגדרתה במסמכי המכרז).

חתימה (וחותמת) המציע: \_\_\_\_\_

ככל שאחד מבעלי המניות ו/או מנושאי המשרה הורשע בעבירה שיש עמה קלון, נא לציין את הפרטים הבאים (ביחס לכל עבירה, וביחס לכל אדם בנפרד):

- 1.1 שם בעל המניות/נושא המשרה: \_\_\_\_\_.
  - 1.2 פרטי תיק בית המשפט (ערכאה, מספר תיק): \_\_\_\_\_.
  - 1.3 מהות העבירה ותיאור סעיפי העבירה: \_\_\_\_\_.
  - 1.4 מועד מתן גזר דין: \_\_\_\_\_.
  - 1.5 גזר הדין: \_\_\_\_\_.
8. הנני מאשר כי לאחר בדיקה שביצעתי, לא תלוי ועומד נגד המציע ו/או מי מבעלי המניות של המציע ו/או כנגד מי מבין נושאי המשרה של המציע, כתב אישום בגין עבירה שיש עמה קלון (כהגדרתה במכרז).

ככל שכנגד המציע ו/או כנגד המצהיר ו/או כנגד אחד מבעלי המניות של המציע ו/או כנגד אחד מנושאי המשרה הורגש כתב אישום בעבירה שיש עמה קלון, נא לציין את הפרטים הבאים (ביחס לכל עבירה, וביחס לכל אדם בנפרד):

- 1.1 שם בעל המניות/נושא המשרה: \_\_\_\_\_.
  - 1.2 פרטי תיק בית המשפט (ערכאה, מספר תיק): \_\_\_\_\_.
  - 1.3 מהות העבירה ותיאור סעיפי העבירה: \_\_\_\_\_.
  - 1.4 השלב בו מצוי ההליך הפלילי: \_\_\_\_\_.
9. הנני מצהיר כי זהו שמי, זו חתימתי, ותוכן תצהירי דלעיל אמת.

חתימת המצהיר

#### אישור:

אני הח"מ \_\_\_\_\_ עו"ד, מאשר/ת כי ביום \_\_\_\_\_ הופיעה בפני מר/גב' \_\_\_\_\_ המוכר/ת לי אישית (זיהיתו/ת על פי ת.ז. מס' \_\_\_\_\_) ולאחר שהזהרתיו/ה כי עליו/ה להצהיר את האמת כי יהיה/תהיה צפוי/ה לעונשים הקבועים בחוק אם לא יעשה/תעשה כן, אישר/ה את נכונות ההצהרה הנ"ל וחתם/ה עליה בפניי.

עו"ד, \_\_\_\_\_

חתימה (וחותמת) המציע: \_\_\_\_\_

## נספח לתצהיר בדבר היעדר הרשעה פלילית

אני, הח"מ \_\_\_\_\_ ת.ז./ח.פ. \_\_\_\_\_, נותן בזה ייפוי כח והרשאה לעירייה ו/או ליועץ המשפטי שלה ו/או למבקר העירייה, לעיין ולקבל מידע אודותיי שמצוי במרשם הפלילי המתנהל על ידי המטה הארצי של משטרת ישראל, ירושלים.

למען הסר ספק, ייפוי כח והרשאה זו ניתנים על פי סעיף 12 לחוק המרשם הפלילי ותקנות השבים, התשמ"א-1981, והתקנות שהוצאו מכח חוק זה.

\_\_\_\_\_ חתימה

\_\_\_\_\_ תאריך:

\_\_\_\_\_ חותמת התאגיד

**יש להחתים מורשי חתימה של התאגיד על יפוי הכח וההרשאה המצ"ב לעיל,  
ולהגישם יחד עם ההצעה למכרז**

\_\_\_\_\_ חתימה (וחותמת) המציע:

**טופס מס' 15**

אל

עיריית כפר יונה

ג.א.ג.,

**כתב התחייבות לאספקת שירותים בזמן חירום**

הואיל : ואנו מציעים לספק לכם שירותי \_\_\_\_\_ (להלן : "השירותים") בהתאם למכרז מס' 24/2022 או חוזה מיום \_\_\_\_\_ עליו חתמנו איתכם (להלן : "החוזה");

והואיל : והשירותים נדרשים לכם גם, ואף ביתר שאת, בתקופות שבהן יוכרז מצב חירום ;

לפיכך אנו, הח"מ,

שם הספק/קבלן: \_\_\_\_\_

מס' ת"ז/תאגיד: \_\_\_\_\_

כתובת: \_\_\_\_\_

**מצהירים, מאשרים ומתחייבים בזה כלפיכם כדלקמן:**

1. אנו מודעים לחיוניות ולחשיבות המשך אספקתם הרציפה והשוטפת של השירותים בתקופות שבהן יוכרז מצב חירום.
2. בכפוף להגבלות תנועה שייקבעו על ידי הרשויות המוסמכות, בתקופת תוקפו של החוזה אנו מתחייבים לספק לכם את כל השירותים באופן רצוף ושוטף ולקיים את כל יתר התחייבויותינו שבחוזה, במלוא היקפם, גם בתקופות שבהן יוכרז מצב חירום, לרבות בימים ושעות חריגים שבהם תידרש על ידכם אספקתם של השירותים.
3. אנו מתחייבים לקיים את התחייבויותינו שבסעיף 2 לעיל בעבור התמורה המוסכמת בחוזה, ללא תוספת כלשהי לתמורה האמורה.
4. התחייבותנו שבכתב זה מהווה חלק מהותי ובלתי נפרד מהחוזה והפרתה תיחשב להפרה יסודית של החוזה, המקנה לכם את כל הזכויות והסעדים הקבועים בחוזה ואת אלה המוקנים לכם בדין.

ולראיה באנו על החתום, היום \_\_\_\_\_

חתימה + חותמת

חתימה (וחותמת) המציע: \_\_\_\_\_



## מסמך ב'

### אישור יועמ"ש העירייה לחוזה

החוזה הוא חלק ממסמכי מכרז פומבי שפורסם והוא מאושר לחתימה.

שלומית גבע, עו"ד

תאריך: \_\_\_\_\_

### חוזה למתן שירותים

מספר \_\_\_\_\_

מכרז פומבי מס' 24/2022 לקבלת הצעות לאספקת כלי אצירה לתושבים

שנערך ונחתם בכפר יונה ביום \_\_\_\_\_ לחודש \_\_\_\_\_ שנת 2022

בין: עיריית כפר יונה

שכתובתה לעניין חוזה זה:

על-ידי מורשי החתימה מטעמה:

ראשת העירייה, גזבר העירייה

(להלן: "עירייה" או "המזמין" או "העירייה")

### מצד אחד

לבין:

ח.פ.ת.ז. \_\_\_\_\_

שכתובתו היא:

ברח' \_\_\_\_\_

על-ידי מורשי החתימה מטעמו:

ה"ה \_\_\_\_\_ ת.ז. \_\_\_\_\_

ו- \_\_\_\_\_ ת.ז. \_\_\_\_\_

(להלן: "נותן השירותים" או "הספק")

### מצד שני

והעירייה פרסמה מכרז פומבי מס' 24/2022 לקבלת הצעות לאספקת כלי אצירה לתושבים

(להלן: "המכרז" או "העבודות" או "השירותים");

והספק הגיש הצעתו למכרז (להלן: "ההצעה") והצעתו הוכרזה כהצעה הזוכה במכרז;

והספק הצהיר כי ברשותו, היכולת, הידע והכלים, למתן השירותים, המפורטים במסמכי

המכרז ובהסכם זה, והכל בהתאם ובכפוף להוראות חוזה זה;

והספק מסכים לקבל על עצמו את ביצוע השירותים בהתאם למפורט בחוזה זה להלן;

והצדדים מסכימים כי התקשרות זו תהיה על בסיס קבלני ולא תיצור יחסי עובד מעביד בין

העירייה לבין הספק;

והצדדים להעלות כל המוסכם ביניהם על הכתב;

חתימה (וחותמת) המציע: \_\_\_\_\_

## לפיכך הוצהר והוסכם בין הצדדים כדלקמן:

1. הספק מצהיר בזה, כי קרא ולמד היטב את מסמכי הליך המצורפים לחוזה זה כחלק בלתי נפרד ממנו, וכי אין במפורט בחוזה, כדי לגרוע מחובותיו על פי מסמך זה ו/או מסמכי ההליך.

### 2. הגדרות

2.1. בהסכם זה יהיו למונחים הבאים הפרשנות שלצדם אלא אם כן נאמר אחרת:

2.2. **המזמין או העירייה** - עיריית כפר יונה.

2.3. **השירותים או העבודה** – שירותי אספקת כלי אצירה לתושבים בעיריית כפר יונה כקבוע במסמכי מכרז, לרבות בהסכם זה, על נספחיו השונים.

2.4. **המנהל** - מנהל מחלקת תברואה ואיכות הסביבה בעיריית כפר יונה ו/או מי מטעמו.

2.5. **הספק או הזוכה או נותן השירותים או קבלן** - המציע שהצעתו זכתה במכרז, לרבות נציגו, עובדיו וכל קבלן משנה הפועל מטעמו בביצוע השירותים ואושר על ידי העירייה מראש ובכתב.

### 3. הצהרות והתחייבויות הספק

3.1. הספק מצהיר כי הוא בקיא ומיומן במתן השירותים נשוא חוזה זה לרבות מסמכי ההליך המצייב לחוזה זה, כי יש לו את היכולת והאמצעים הדרושים לרבות כוח אדם מקצועי ומיומן, אספקת הציוד ו/או מערכת הדרושות.

3.2. הספק מצהיר כי לפי העניין יעמוד בהוראות הדין לעניין מניעת העסקה של עברייני מין במוסדות מסוימים, ובין היתר, ידאג לקבלת מלוא האישורים הנדרשים בהקשר זה ממשטרת ישראל, עובר למתן השירותים לפי הסכם זה.

הספק ימלא אחר כל הוראה של המנהל בהקשר לעניין דגן ולמניעת העסקה כאמור, וימסור כל מסמך או אישור שתדרוש העירייה בהקשר זה.

3.3. הספק מתחייב לבצע את השירותים באופן מיטבי כנדרש בהתאם לדין ולביצוע כל הנדרש בהתאם לדין, ולמילוי כל התחייבויותיו, גם כלפי עובדיו, לפי כל דין.

3.4. הספק יהיה אחראי על טיב השירותים אשר יינתנו על ידי כל עובד שיעמיד לטובת העירייה.

3.5. העירייה תהא רשאית בכל עת לדרוש את החלפת כל עובד מטעם הספק, לפי שיקול דעתה הבלעדי.

3.6. ככל שהשירותים יבוצעו שלא לשביעות רצון העירייה או מי מטעמה, הספק לא יהא זכאי לתמורה, וכן יישא באחריות המקצועית ובפיצוי כספי להליכים שבוצעו על ידו או שהיו אמורים להיות מבוצעים על ידו.

סעיף זה, סעיף 3, הינו תנאי יסודי בהסכם.

חתימה (וחותמת) המציע: \_\_\_\_\_

**4. הצהרות והתחייבויות נוספות**

- 4.1. הספק מצהיר כי הוא מסוגל לבצע את השירותים וכי הוא מתחייב לבצע כל התחייבויותיו עפ"י חוזה זה, ובכלל זאת עפ"י המפורט במסמכי המכרז.
- 4.2. הספק מצהיר שיש בידיה את כל האישורים, הרישיונות וההיתרים הדרושים על פי כל דין לצורך אספקת השירות.
- 4.3. הספק מצהיר כי הינו בעל היכולת, הידע, הניסיון, כוח האדם והאמצעים הכלכליים והמקצועיים הדרושים לביצוע העבודה או מתן השירותים באופן הטוב ביותר ובהתאם לסטנדרטים המקצועיים הגבוהים ביותר, והוא מתחייב לבצע את העבודה לרבות תוספת עבודה שהינה אופציה של העירייה לדרוש מהספק בכל עת במשך תקופת החוזה והתקופה/ות המוארכת/ות, באופן המקצועי הטוב ביותר.
- 4.4. הספק מצהיר כי, בחן ובדק את כל התנאים והנסיבות הקשורים בביצוע העבודה והשירות הדרושים, וכי מצא הכל לשביעות רצונו המלאה ומתאים להצעתו.
- 4.5. כי אין כל מניעה ו/או איסור חוקי ו/או אחר המונע מהספק ליתן את השירות.
- 4.6. הספק מצהיר כי ידועים לו הדינים המחייבים החלים על אספקת השירותים, והוא מתחייב לבצע את עבודתו בכפוף - להוראות כל דין, לכל תקן מחייב, וכל גורם מוסמך אחר.
- 4.7. הספק מתחייב להוציא ולקבל את כל הרישיונות והאישורים הדרושים לביצוע העבודות תחת אחריותו ככל שנדרש.
- 4.8. למען הסר ספק, הספק מצהיר כי הוא מורשה על פי כל דין ליתן את השירות נשוא ההליך, והוא מתחייב להישאר מורשה כאמור כל זמן ביצוע העבודות הנדרשות על ידי העירייה על פי חוזה זה.
- 4.9. במשך תקופת החוזה מתחייב בזה הספק לבצע את כל העבודות המפורטות בחוזה זה וכאמור בחוזה.
- 4.10. הספק מצהיר בזאת כי לא הורשע בעבירה שיש עמה קלון.
- 4.11. העירייה רשאית, לפי שיקול דעתה הבלעדי, להרחיב ו/או לצמצם את היקף השירותים שהוזמנו מהספק בעד 25 אחוז, וכפועל יוצא את ההיקף הכספי וזאת אף אם בוצעו השירותים לשביעות רצונו של המזמין. הודעה על שינוי, כאמור, תימסר לספק לפחות 30 יום מראש ובכתב. ממילא העירייה איננה מתחייבת להזמנת שירותים בהיקף כזה או אחר.
- 4.12. ידוע לספק כי העירייה תהא רשאית להביא את ההסכם לידי סיום ללא כל צורך בהודעה מוקדמת ו/או התראה ו/או הנמקה, במצב שבו הוחלפו העובדים שהוצהרו על ידי הספק בהתאם לתנאי הסף במכרז כנותני השירות.
- 4.13. הספק ימלא אחר דרישות העירייה ולא תהיינה לו תביעות ו/או טענות כלשהן כספיות או אחרות, בגין החלטת העירייה על שינוי היקף השירותים לעיל וכי לא יהיה זכאי בגין כך לאיזה פיצוי או תשלום או הגדלת שכר.
- 4.14. הספק מצהיר כי מוסכם עליו שהמבוא לחוזה זה, כל מסמכי המכרז, והתחייבויות הספק האמורות בו, מהווים חלק אחד ובלתי נפרד מן החוזה ומחייבים את הספק.

חתימה (וחותמת) המציע: \_\_\_\_\_

- 4.15. הספק מצהיר, כי מוסכם וידוע לו, כי חוזה זה מבטל כל זיכרון דברים ו/או הסדר אחר ו/או מסמך אחר שנערך ונחתם בין הצדדים (אם נערך בכלל).
- 4.16. עם חתימת הצדדים על חוזה זה יהיה מסמך זה המסמך המחייב היחיד בין הצדדים. חוק הפרשנות יחול על החוזה ולמטרה זו יראו את החוזה כחוק. אין להסתמך על כותרות סעיפים או כותרות פרקים למטרת פירוש החוזה, והן נעשו לצורך הנוחות בלבד.
- 4.17. על חוזה זה יחולו ההגדרות המצויות במסמכי המכרז. בכל מקרה שהספק מסופק בפרוש הנכון של הוראה כלשהי מהוראות החוזה, יהיה הוא חייב לפנות למזמין וזה יהיה מחליט בלעדית בדבר הפרוש הנכון שיש לנהוג לפיו, והוראותיו תחייבנה את הספק ללא זכות ערעור.
- התחייבויות הספק לפי סעיף זה, סעיף 4, הינו תנאי יסודי בהסכם.

## 5. השירותים הנדרשים

- 5.1. בהתאם לקבוע במסמכי המכרז, על נספחיו – לרבות המפרט הטכני – והכל לפי הנחיית המנהל.

**סעיף זה, סעיף 5, הינו תנאי יסודי בהסכם.**

## 6. תקופת ההתקשרות

- 6.1. הסכם זה נחתם לתקופה של 12 חודשים, החל מיום חתימתו (להלן: "תקופת ההתקשרות").
- 6.2. המזמין רשאי להאריך את תקופת ההתקשרות לתקופות נוספות, כאשר אורכה של כל תקופה לא יעלה על שנה בכל פעם ועד ארבע שנים, וזאת במתן הודעה בכתב לצד השני, לפחות 30 יום לפני תום תקופת ההתקשרות. סך כל תקופת ההתקשרות לא תעלה על חמש (5) שנים.
- 6.3. על אף האמור לעיל, המזמין רשאי להפסיק את ההתקשרות בכל עת, וזאת תוך מתן הודעה מוקדמת בכתב של 30 יום מראש, ומבלי שיצטרך לתת נימוקים לכך.
- 6.4. למען הסר ספק, הארכה או הפסקת ההסכם כאמור בסעיף בס"ק (2) לעיל, מתייחסת, לכלל ההסכם או חלקו.
- 6.5. בכל מקרה של הפסקת ההסכם כאמור לעיל, לא יהיו לספק כל טענות ו/או תביעות ו/או דרישות תשלום בקשר עם ביטול ההסכם.

**סעיף זה, סעיף 6, הינו תנאי יסודי בהסכם.**

## 7. פיקוח מצד העירייה

- 7.1. העירייה תמנה מנהל ו/או מפקח ו/או מפקחים מטעמה על ביצוע השירותים (להלן: "המנהל").
- 7.2. המנהל יהיה רשאי לבדוק מטעם העירייה בכל זמן שהוא את השירות שניתן על ידי הספק, לפקח ולהשגיח על ביצועו וכן לבדוק את טיב המלאכה שנעשית ע"י הספק בביצוע העבודות ובאיזו מידה הוא עומד בתנאי החוזה המפרט ומבצע את הוראות העירייה והמפקח.
- 7.3. אם בכל זמן שהוא, יהיה המנהל בדעה כי דרך ביצוע העבודה אינה עומדת בכללים, בתנאים ובציפיות עירייה, יודיע על כך בכתב והספק ינקוט מיד את כל האמצעים הדרושים בכדי להבטיח את ביצוע העבודה בהתאם להוראות המנהל.

חתימה (וחותמת) המציע: \_\_\_\_\_

- 7.4. הוראות המנהל בכל הקשור לביצוע העבודות ומתן השירותים תחייבנה את הספק.
- 7.5. מובהר כי אין באמור במינוי מנהל כאמור לעיל ו/או באי-מינוי של מנהל, כדי להטיל בצורה כלשהי אחריות על העירייה ו/או לגרוע בכל צורה מהתחייבויות הספק על פי חוזה זה וצרופותיו.

## 8. שינויים ו/או תוספות להסכם

- 8.1. במקרה של ביצוע שינויים ו/או עבודות נוספות שידרשו יתומחרו על בסיס התמורה הנקובה בחוזה.
- 8.2. כל שינוי שיש בו להגדיל את הוצאות העירייה יהיה בכפוף להוראות תקנות העיריות (מכרזים), תשמ"ח-1987 ולא יהיה לו תוקף אלא אם ניתן בכתב ונחתם על ידי ראשת העירייה והגזבר. באין חתימת כלל הגורמים על המסמך, לא יהיה למסמך כל נפקות ואף אם בוצעה העבודה בפועל, לא יהיה בביצוע העבודה או השירות כדי לחייב את העירייה, והספק יהיה מושק מלהעלות כל טענה בקשר לכך.

## 9. התמורה

- 9.1. תמורת ביצוע השירותים ומילוי יתר התחייבויות הספק, וביצוע העבודה בפועל לשביעות רצון המזמין, ישולם לספק סך הצעתו כאמור בטופס 8 למסמכי ההליך והמהווה נספח התמורה להסכם.

מובהר גם כאן, כי התמורה לפי הצעת הספק – תשולם לו על ידי הצרכן, מזמין כלי האצירה, ולא על ידי העירייה. תנאי התשלום יהיו כמקובל אצל הספק. הוראות סעיפים 9.4 – 9.5 להלן, כמו גם סעיף 10, על סעיפיו הקטנים – מבוטלים בזאת.

- 9.2. התמורה מהווה תמורה מלאה עבור הספק ועבור כל ההוצאות שעמד בהם בקשר עם ביצוע העבודות מבלי למעט מכלליות האמור, כוללת התמורה תשלום עבור שכר עבודה ותנאים סוציאליים של עובדי הספק, הוצאות שימוש בציוד ובכל עבודה וכן כל הוצאות של החומרים, ציוד, נסיעות, ביטוח, הוצאות הנהלת עבודה, הוצאות כלליות וכל המסים ותשלומי החובה האחרים הקשורים בביצוע העבודות ו/או הנובעים ממנו, כמו כן התמורה בעבור האחריות ו/או התשלומים בעבור פעולות אחרות, והכל בין אם הספק חזה אותם מראש בעת הגשת ההצעה וחתימת החוזה ובין אם לאו.
- 9.3. הספק לא יתבע ולא יהיה רשאי לתבוע מהמזמין העלאות או שינויים בתמורה, מכל סיבה שהיא.
- 9.4. בהתאם לאמור להלן, כל חשבון שאושר ישולם בתנאי תשלום של שוטף + 45 ימים מיום הגשת חשבונית מס לגזברות העירייה אך ורק לאחר אישור החשבון והדו"חות על ידי המפקח, ובהתאם לנהוג בעירייה ולפי לחוק מוסר תשלומים לספקים, תשע"ז – 2017.
- 9.5. מובהר בזאת כי תנאי לביצוע התשלום הינו מתן חשבונית מס כדין בצרוף החשבון המפורט לעיל.

## 10. תנאי התשלום

- 10.1. הספק יגיש למנהל ב- 15 בכל חודש דרישת תשלום ודו"ח שירותים להלן ביחס לתשלומים המגיעים לו עבור החודש החולף.

חתימה (וחותמת) המציע: \_\_\_\_\_

- 10.2. המנהל יבדוק ויאשר החשבון ודו"ח שירותים, עם או בלי תיקונים, ויעבירה לגזברות תוך 7 ימים ממועד הגשתה. התשלום המגיע לספק ישולם לו ע"י העירייה כאמור.
- 10.3. על אף האמור לעיל, מובהר כי חשבון אשר לא יוגש במועדו ו/או אשר לא צורפו אליו דרישת התשלום ודו"ח השירותים - ייחשב כחשבון שהוגש ב-15 לחודש שלאחר מועד הגשתו, או מועד הגשת הדו"חות החסרים, לפי המאוחר ומועד התשלום יידחה בהתאמה.

#### 11. איסור הסבת החוזה או הזכויות מכוחו

- 11.1. הספק אינו רשאי להסב או להעביר לצד שלישי כלשהו את החוזה או ביצוע עבודות השירותים על פיו ללא אישור המזמין בכתב ומראש ואינו רשאי להעסיק קבלן משנה לביצוע העבודות עפ"י חוזה זה, כולן או חלקן ו/או קבלן אחר הנותן שירות למזמין באזור אחר במסגרת המכרז, אלא אם כן קיבל לכך מראש ובכתב אישורה של עירייה.
- 11.2. יובהר כי העברת 25% מהשליטה בספק, בין אם ההעברה נעשתה בבת אחת ובין אם נעשתה בחלקים, יראו אותה כהעברה המנוגדת לסעיף 12.1 לעיל.
- 11.3. עוד יובהר כי אין בהעסקת קבלן משנה כדי לגרוע מחובתו של הספק בכל האמור בהסכם זה.
- 11.4. מבלי לפגוע בכלליות האמור לעיל, במקרה שהספק לא יוכל לבצע את העבודות נשוא החוזה בעצמו, מכל סיבה שהיא, מתחייב הספק להודיע על כך מידית לעירייה.
- 11.5. אין האמור לעיל כדי לחייב את העירייה להסכים להסבת או העברת החוזה כולו או חלקו לצד שלישי או לביצוע העבודות באמצעות קבלן משנה ובכל מקרה שבו הספק לא יבצע או לא יוכל או לא ירצה לבצע את העבודות כולן או חלקן, בעצמו, רשאית העירייה לראות בכך הפרה יסודית של החוזה.

#### סעיף זה, סעיף 11, הינו תנאי יסודי בהסכם.

#### 12. הספק – קבלן עצמאי

- 12.1. הספק מצהיר כי בביצוע התחייבויותיו עפ"י חוזה זה, הוא פועלים כ"קבלן עצמאי" וכי עליו בלבד תחול האחריות המלאה, הבלעדית והמוחלטת בכל מקרה של פגיעה, פציעה, נכות מוות נזק או הפסד שיקרו או ייגרמו לקבלן עצמו ו/או מי מטעמו, תוך כדי או עקב ביצוע או אי ביצוע התחייבויותיו עפ"י חוזה זה.
- 12.2. הספק מצהיר כי אין בחוזה זה או בתנאי מתנאיו כדי ליצור בין הספק או מישהו מטעמו לבין העירייה "יחסי עובד-מעביד", וכי כל העובדים שיועסקו מטעם הספק לצורך ביצוע התחייבויותיו עפ"י חוזה זה, יהיו ויחשבו כעובדים של הספק בלבד ולא יהיו בינם לבין העירייה כל יחסי "עובד-מעביד".
- 12.3. במידה וייקבע ע"י רשות מוסמכת כי מתקיימים יחסי עובד-מעביד בין העירייה לבין הספק ובמסגרת קביעה כאמור תחויב העירייה לשלם לספק סכום כלשהו, מתחייב בזאת הספק לשפות את העירייה בגין כל סכום שתחויב לשלם כאמור.
- 12.4. הספק יהיה אחראי לכל התשלומים החלים על מעביד עבור עובדיו ו/או מועסקיו, כולל משכורת, תשלומים וניכויי מס הכנסה, ביטוח לאומי, מס בריאות, תשלום קרנות סוציאליות וכול תשלום אחר על פי חוק, וכן לבצוע וקיום כל דין הדן בחובות וזכויות של עובד ומעביד וכן קיום כל הוראות החוק לעניין בטוח עובדים ע"י מעבידים.

חתימה (וחותמת) המציע: \_\_\_\_\_

12.5. מבלי לגרוע מהאמור בהסכם זה, הספק מתחייב למלא אחר הוראות כל דין ו/או חוק ו/או נוהג בנוגע להעסקת עובדים לרבות הוראות חוק שכר מינימום.

**סעיף זה, סעיף 12, הינו תנאי יסודי בהסכם.**

**13. טיב ביצוע העבודות, הפרות וסעדים**

13.1. במקרה של הפרה יסודית כלשהי של החוזה זכאית העירייה לבטלו לאלתר במשלוח הודעה בדואר רשום או במסירה אישית לספק. במקרה של הפרה כאמור, תהיה העירייה רשאית למסור את ביצוע השירותים עפ"י חוזה זה לצד שלישי ולקבלן ולא יהיו כל טענות או תביעות נגד העירייה בגין ביטול החוזה ו/או השקעותיו ו/או הפסדיו.

13.2. במקרה של ביטול החוזה כאמור לעיל ישלם הספק לעירייה כל הפסד או נזק שייגרם לה כתוצאה מהביטול, לרבות ההפרשים בין התמורה עפ"י חוזה זה לכל תשלום בו תישא העירייה לספק אחר לצורך ביצוע העבודות עד לתום תקופת תחולתו המקורית של החוזה או כל הארכה שלו.

13.3. אין באמור בסעיף זה לעיל כדי להטיל חובה על העירייה לבטח החוזה או לפגוע בכל זכות העומדת לעירייה עפ"י חוזה זה/או עפ"י כל דין בגין הפרת החוזה ע"י הספק.

13.4. למען הסר ספק, ברור ומסוכם כי, העירייה רשאית לעכב, לנכות, לקזז או את הפיצויים מכל תשלום המגיע לקבלן או לחלטם מהערבות הבנקאית, הכל לפי שיקול דעתה הבלעדי של עירייה.

**14. מיסים ותשלומי חובה**

14.1. כל מס או תשלום חובה מכל סוג שהוא החלים או אשר יחולו בעתיד על העבודות ו/או על העסקה לפי חוזה זה- יחולו על הספק וישולמו על ידו. העירייה תנכה מהתמורה המגיעה לקבלן כל סכומים שעליה לנכות לפי כל דין (לרבות מיסים, היטלים ותשלומי חובה) והעברתם לזכאי, תיחשב כתשלום לקבלן.

14.2. מבלי לפגוע באמור לעיל, מצהיר הספק כי ידוע לו שהעירייה תנכה מכל תשלום שישולם עפ"י חוזה זה מיסים ו/או תשלומי מלווה חובה ו/או היטלים בשיעורים שהעירייה תהיה חייבת לנכותם במקור לפי דין, אלא אם ימצא הספק לעירייה, לפני תשלומו של כל תשלום כנ"ל, הוראות בכתב של פקיד שומה או רשות מוסמכת אחרת על הקטנת שיעור הניכוי כאמור.

**15. אחריות ושיפוי בנזיקין וביטוח**

15.1. מוסכם בין הצדדים כי האחריות הבלעדית עבור השירותים תחול על הספק בלבד ולפיכך אישוריה של העירייה למסמכים אחרים הקשורים בשירותים ו/או אשר הוכנו על ידי הספק על פי חוזה זה לא ישחררו את הספק מאחריותו המקצועית המלאה הנ"ל ואין בכך כדי להטיל על העירייה ו/או על מי מטעמה אחריות כלשהי לטיב ו/או לכשרות ו/או לאיכות השירותים ו/או התוכניות ו/או מסמכים, כאמור.

15.2. הספק יהיה אחראי לכל נזק ו/או הפסד ו/או הוצאה שייגרמו לעירייה ו/או לצד שלישי בגין השירותים ו/או עקב כך שנשוא השירותים בשלמותם אן בחלקם אינם משמשים בצורה הולמת את המטרות שלשם יועדו.

15.3. הספק יהא אחראי אחריות מלאה ומוחלטת לכל ובגין כל נזק, בלי יוצא מן הכלל שיגרם לעירייה ו/או לעובדיה ו/או לשלוחיה ו/או למי שבא מטעמה ו/או לצד שלישי כלשהו ו/או לעובדי הספק ו/או לכל מי מטעמו של הספק, לגוף או לרכוש בגין ו/או בקשר לשירותים ו/או

חתימה (וחותמת) המציע: \_\_\_\_\_

בשל מעשה ו/או מחדל ו/או טעות ו/או השמטה של הספק ו/או שלוחיו ו/או כל מי שבא מטעמו בקשר ובכל הנובע, במישרין ו/או בעקיפין, מביצוע התחייבויות הספק על פי הסכם זה.

15.4. הספק פוטר את העירייה ו/או עובדיה ו/או כל אדם אחר הנמצא בשירותה מכל אחריות לכל אובדן או נזק הנמצא באחריות הספק כאמור לעיל ומתחייב לשפות ולפצות את העירייה על כל סכום שתחויב לשלם עקב נזקים כאמור, קנסות, לרבות הוצאות משפטיות, שכ"ט עו"ד והוצאות אחרות בקשר לכך וזאת על פי דרישתה בתוספת הפרשי הצמדה ו/או ריבית.

15.5. העירייה רשאית לנכות כל סכום מכל תשלום שיגיע לספק או לחלט את הערבות הבנקאית, אשר מסר הספק בהתאם להסכם זה.

15.6. העירייה תודיע לספק על נזק, דרישה ו/או תביעה כאמור ותאפשר לו להתגונן ולהגן על העירייה מפניה על חשבונו.

15.7. להבטחת אחריותו של הספק כאמור לעיל ועל פי כל דין ומבלי לגרוע מהתחייבותו וחובותיו, מתחייב הספק לערוך ולקיים על חשבונו במשך כל תקופת ההסכם וכל עוד קיימת אחריות שבדין כלפיו ביטוחים מתאימים להבטחת אחריות כאמור לפי שיקול דעתו, ובלבד שלא יפחתו מהביטוחים והתנאים המפורטים בטופס האישור על קיום ביטוחים, טופס מס' 9 המהווה חלק בלתי נפרד מהסכם זה (להלן: "טופס האישור על קיום ביטוחים").

15.8. הספק ימציא במעמד חתימת הסכם זה את טופס האישור על קיום ביטוחים חתום כדין בידי מבטחי הספק על קיום ועריכת הביטוחים הנזכרים לעיל. מסירת האישור חתום על-ידי מבטחי הספק לעירייה במועדים הינה תנאי עיקרי בהסכם זה אשר הפרתו מזכה את העירייה בתרופות בגין הפרת ההסכם. הספק ישוב וימציא אישור ביטוח מיד עם תום תקופת הביטוח, במשך כל זמן חלותו של הסכם זה, וזאת ללא צורך בקבלת דרישה כלשהי מעירייה.

15.9. עריכת הביטוחים ו/או תיקונם והמצאת פוליסות הביטוח ו/או האישורים על קיום ביטוחים לעירייה לא יהוו אישור כלשהו מהעירייה על התאמת הביטוחים ולא יטילו עליה אחריות כלשהי בקשר לכך ו/או לא יהא בכך כדי לצמצם את אחריותו של הספק על-פי הסכם זה או על-פי כל דין.

15.10. בכל הפוליסות הנזכרות מתחייב הקבלן לכלול את הסעיפים הבאים.

15.10.1 שם "המבוטח" בפוליסות הינו – הספק ו/או העירייה בכפוף לאחריות צולבת בביטוחי החבויות": העירייה" לעניין הכיסוי הביטוחי: עיריית כפר יונה ו/או תאגידים עירוניים

15.10.2 ביטוח אחריות כלפי צד שלישי מכסה את אחריות העירייה בגין ו/או בקשר עם מעשה או מחדל של הספק ומי מטעמו בקשר עם השירותים ו/או העבודות ו/או אספקת הטובין.

15.10.3 ביטוח חבות מעבידים מורחב לשפות את העירייה היה ותוטל עליה אחריות כמעבידה לנזקים בגין תאונת עבודה ו/או מחלות מקצוע שיגרמו לעובדי הספק בקשר עם השירותים ו/או העבודות ו/או אספקת הטובין.

15.10.5 חריג רשלנות רבתי ככל וקיים בפוליסות מבוטל.

15.10.6 ביטול זכות השיבוב ו/או התחלוף כלפי העירייה, למעט כלפי מי שגרם לנזק בזדון.

15.10.7 הביטוחים לא יהיו ניתנים לביטול ו/או לשנוי תנאיהם לרעה, אלא לאחר שתימסר לעירייה הודעה בכתב, ע"י הספק ו/או חברת הביטוח מטעמו, במכתב רשום, 60 יום לפחות לפני מועד הביטול ו/או השינוי המבוקש.

15.10.8 כל סעיף בפוליסות הספק (אם יש כזה) המפקיע או מקטין או מגביל בדרך כלשהי את אחריות מבטחי הספק כאשר קיים ביטוח אחר לא יופעל כלפי העירייה וכלפי

חתימה (וחותמת) המציע: \_\_\_\_\_



מבטחיה ולגבי העירייה הפוליסות הן "ביטוח ראשוני", המזכה אותה במלוא השיפוי המגיע לפי תנאיו, ללא זכות השתתפות בביטוחיה מבלי שתהיה לחברת הביטוח של הספק זכות תביעה ממבטחי העירייה להשתתף בנטל החיוב כאמור בסעיף 59 לחוק חוזה הביטוח תשמ"א – 1981, ולמען הסר ספק הספק וחברת הביטוח יוותרו על טענה של ביטוח כפל כלפי הנ"ל .  
15.10.9 היקף הכיסוי בפוליסות לא יפחת מהיקף הכיסוי על פי פוליסות "ביט".  
15.10.10 ככל ועבודות הספק כוללות עבודות פריקה, טעינה, מכשירי הרמה, הקמה ופירוק – ביטוחי הספק יכסו את אחריותו בין היתר גם בגין העבודות המפורטות לעיל

15.11 ביטוח כלי רכב- הספק יערוך או יוודא שנערך, ביטוח לכל כלי רכב המשמש במישורין או בעקיפין לביצוע השירותים ולכל אורך תקופת ההתקשרות מפני כל חבות שחובה לבטחה על פי דין לרבות ביטוח אחריות מפני נזקי גוף בגבולות אחריות בלתי מוגבלים (ביטוח חובה) וכן מפני חבות בגין נזק לרכוש הכולל כיסוי לנזקי גוף אשר אינם מכוסים בביטוח חובה בסכום גבול אחריות שלא יפחת מ- 600,000 ₪.  
למען הסר ספק מוסכם כי המונח "כלי רכב" כולל מנופים, מלגוזות, טרקטורים, מחפרים, גוררים וכן כלים נעים ממונעים מכל סוג (ככל ויהיה שימוש בני"ל) .  
"כלי רכב" וציוד מכני הנדסי כאמור, אשר אין חובה חוקית לבטחו בביטוח חובה יערך עבורו גם ביטוח אחריות מפני נזקי גוף מיוחד בגבולות אחריות שלא יפחתו מ-2,000,000 ₪ למקרה.

15.12 עריכת הביטוחים ו/או תיקונם והמצאת פוליסות הביטוח ו/או האישורים על קיום ביטוחים לעירייה לא יהוו אישור כלשהו מהעירייה על התאמת הביטוחים ולא יטילו עליה אחריות כלשהי בקשר לכך ו/או לא יהא בכך כדי לצמצם את אחריותו של הספק על-פי הסכם זה או על-פי כל דין .

15.13 הספק מתחייב לשמור ולקיים את כל הוראות פוליסות הביטוח כלשונו ומבלי לפגוע בכלליות האמור, לשמור על כל הוראות הבטיחות והזהירות הנכללות בפוליסות הביטוח.  
הפר הספק את הוראות הפוליסות באופן המפקיע את זכויות העירייה, יהיה הספק אחראי לנזקים באופן מלא ובלעדי מבלי שתהיה לו טענה כלשהי כלפי העירייה על כל נזק כספי ו/או אחר שיגרם לו עקב זאת.

15.14 אין בעריכת הביטוחים כאמור לעיל כדי לגרוע מכל זכות ו/או סעד ו/או תרופה המוקנים לעירייה כנגד הספק על פי ההסכם ועל פי כל דין, ואין בהם כדי לשחרר את הספק מהתחייבויותיו לפי הסכם זה.

15.15 הספק לבדו אחראי על תשלום דמי הביטוחים הנ"ל וכן יישא בדמי ההשתתפויות העצמיות הקבועות בפוליסות הביטוח.

15.16 הספק לבדו יהיה אחראי לנזקים אשר היו מבוטחים אילולא מעשה או מחדל של הספק ו/או הפועלים מטעמו, לרבות קבלנים מבצעי עבודות, קבלני משנה ועובדיהם, אשר יגרמו להפחתה מלאה או חלקית של תגמולי הביטוח אשר היו משולמים בגין אותם נזקים. מובהר, כי הספק יהיה אחראי לנזקים בלתי מבוטחים, לרבות נזקים שהם מתחת לסכום ההשתתפות העצמית הקבועה בפוליסות.

15.17 הספק מתחייב לשמור ולקיים את כל הוראות פוליסות הביטוח כלשונו ומבלי לפגוע בכלליות האמור, לשמור על כל הוראות הבטיחות והזהירות הנכללות בפוליסות הביטוח ולדרישת העירייה לעשות כל פעולה כדי לממש את פוליסות הביטוח בעת הצורך.

15.18 הפר הספק את הוראות הפוליסות באופן המפקיע את זכויות עירייה, יהיה ספק אחראי לנזקים באופן מלא ובלעדי מבלי שתהיה לו טענה כלשהי כלפי העירייה על כל נזק כספי ו/או אחר שיגרם לו עקב זאת.

**סעיף זה, סעיף 15, הנו תנאי יסודי בהסכם.**

חתימה (וחותמת) המציע: \_\_\_\_\_

**16. שמירת סודיות וניגוד עניינים**

- 16.1. הספק לא יפעל במצב של ניגוד עניינים או חשש לניגוד עניינים במתן השירות לעירייה ולא יעמיד עצמו במצב בו קיים ניגוד עניינים בין מתן השירות לעירייה לבין גופים שיש להם איתם קשרי עבודה ולא ייצגו לקוחות מול או כנגד עירייה.
- 16.2. במקרה בו קיים חשש לניגוד עניינים מתחייב עורך הדין להודיע על כך לעירייה מראש ובכתב. הספק יהא אחראי לוודא שהוראות סעיף קטן זה ימולאו גם ע"י עובדיו ו/או מועסקיו ו/או מי מטעמו.
- 16.3. הספק יחתום על התחייבות לשמירת סודיות ולמניעת ניגוד עניינים בהתאם לטופס מס' 5.
- 16.4. הספק מתחייב לשמור בסוד ולא להעביר או להודיע או למסור או להביא לידיעת כל אדם, כל מידע, ידיעה, סוד מסחרי, נתונים, חפץ, מסמך מכל סוג שהוא או כל דבר אחר שלפי טיבם אינם נכסי הכלל (להלן: "מידע סודי") שיגיע אליו בקשר עם ביצוע השירותים הנדרשים במכרז זה או אגב ביצועם.
- 16.5. עבירה לפי סעיף זה מהווה עבירה על פי סעיף 188 לחוק העונשין תשל"ז-1977. הספק ו/או מי מטעמו יחתמו על הצהרת סודיות.
- 16.6. הספק מתחייב שלא להשתמש במידע סודי למטרה כלשהי מלבד לביצוע הסכם זה, אלא באישור מראש ובכתב מאת העירייה(המפקח או כל נציג שימנה לכך המנהל).
- 16.7. המזמין רשאי להורות לספק הוראות בדבר הסדרים מיוחדים לעניין שמירת סודיות, לרבות קביעת הסדרי ביטחון מיוחדים, הסדרי מידור או נוהלי עבודה מיוחדים והספק מתחייב למלא אחר דרישות המזמין בנידון.
- 16.8. **אי פרסום מידע**- הספק מצהיר בזה שידוע לו כי מידע סודי שיימסר לו על ידי המזמין לשם ביצוע התחייבויותיו עפ"י מכרז זה, אין לפרסמו.
- הספק מתחייב להחזיר למזמין כל מידע סודי שהגיעו לידי, כל מידע, מסמך או נכס שנמסר לו על ידי המזמין וכן לא להשאיר בידי כל מידע כלשהו שנאסף על ידו במסגרת מתן השירותים על פי הסכם זה. ההתחייבויות לשמירת הסודיות תחול גם לאחר תום תקופת ההתקשרות בין הצדדים.
- 16.9. **שמירת סוד**- הספק מתחייב לשמור בסוד, ולא להעביר, להודיע, למסור או להביא לידיעת אחר כל מסמך ו/או ידיעה אשר הגיעו אליו בקשר או בעת ביצוע התחייבויותיו עפ"י מכרז זה.
- 16.10. כל חומר ממוחשב, לרבות מדיה מגנטית, קבצי נתונים וכיו"ב, הקשורים בביצוע שירותי מכרז זה ישמרו במחשב המוגן על ידי סיסמא, כאשר הגישה אליהם תהא רק על פי היתרים אישיים לצורך ביצועו של הסכם זה בלבד ובכפוף לכל דין.
- 16.11. לא יעשה כל שימוש, לרבות העברה, העתקה, מסירה, ושכפול של כל סוג חומר הנוגע למתן שירותים נשוא מכרז זה.
- 16.12. הספק ישתמש בציוד ובמחשבים בהתאם להוראות חוק הגנת הפרטיות, תשמ"א-1981, התקנות מכוחו, ונוהלי אבטחת מידע, ככל שקיימים ברשות.

**סעיף זה, סעיף 16, הינו תנאי יסודי בהסכם**

חתימה (וחותמת) המציע: \_\_\_\_\_

## 17. זכויות יוצרים

- 17.1. מוסכם בזאת כי כל הזכויות, לרבות זכויות היוצרים, בכל חומר אשר יוכן על ידי הספק או מי מטעמו במסגרת מתן השירותים, לפי הסכם זה, יהיו שייכות לעירייה בלבד.
- העירייה תהא רשאית לעשות בכל חומר כאמור כל שימוש שתמצא לנכון, וזאת במהלך תקופת ההתקשרות עם הספק ואף לאחריה, לרבות ביצוע שינויים והכנסת תוספות, השלמות, או עריכה מחדש, פרסומו או העברתו לאחר, בתמורה או שלא בתמורה.
- 17.2. הספק ימסור לידי העירייה את כל החומר שיוכן על ידו במסגרת הסכם זה.
- 17.3. יובהר כי החומר האמור וכל עותק ממנו בין אם הוא מודפס או על גבי מדיה מגנטית, או בכל צורה אחרת, מהווה רכושה של העירייה והספק לא יהיה רשאי לעכבו תחת ידו, גם ככל שיגיעו לו, לטענתו, תשלומי תמורה מעירייה.

## 18. ערבות ביצוע

- 18.1. להבטחת ביצוע התחייבויותיו עפ"י חוזה זה, כולן או חלקן, ימסור הספק לידי העירייה ערבות בנקאית, בתנאים ובנוסח טופס הערבות הרצוף לתנאים המוקדמים להשתתפות במכרז. עלות הוצאת הערבות תחול על הספק.
- 18.2. הערבות הבנקאית תהיה בסך של 15,000 ש"ח (חמש עשרה אלף ש"ח) ותהיה ערוכה בהתאם לנוסח המצוי בטופס 10 המצורף למסמכי המכרז (להלן: "סכום הערבות");
- 18.3. תוקף הערבות יהיה לשנה אחת והספק ידאג לחידושה מדי שנה עובר לפקיעת תוקף הערבות של השנה הקודמת. לא חודשה הערבות – תדרוש העירייה פירעונה. הערבות הבנקאית הנ"ל תימסר לעירייה עובר לחתימת חוזה זה.
- 18.4. יושם אל לב - ערבות הביצוע, בסכומה הנקוב במסמכי המכרז או ההסכם, תשמש גם ערבות בדק, עד שנה וארבעה חודשים לאחר סיום ההתקשרות עם הספק הזוכה. הרשות תהא רשאית להיפרע מערבות זו בכל מקרה של הפרת תנאי האחריות, ובכל מקרה חייב יהיה הספק להעמיד באופן מיידי ערבות חילופית בסכום כאמור ולתקופה כאמור.

- 18.5. לא קיים הספק הוראה מהוראות חוזה זה ו/או הופר החוזה, רשאית העירייה לחלט את הערבות לאחר מתן הודעה מראש בכתב לקבלן על כוונתו לעשות כן, לפחות 7 ימים מראש.
- הספק יהיה רשאי לשלם לעירייה את סכום הערבות על מנת למנוע את חילוטה, ואולם אין בתשלום סכום הערבות בכדי לחייב את העירייה או בכדי להעניק לקבלן כל זכות להשבת דמי הערבות.
- 18.6. אי מסירת הערבות על ידי הספק ו/או אי חידושה מעת לעת על-ידי הספק כפי שיידרש על-ידי העירייה ו/או אי השלמת סכום הערבות (במקרה ובו חולטה הערבות באופן חלקי או מלא), מהווה הפרה יסודית של חוזה זה, והעירייה תהיה רשאית לבטלו באופן מיידי.
- 18.7. חולטה הערבות (בין באופן מלא ובין באופן חלקי) ולא בוטל החוזה על ידי עירייה, יהיה על הספק להפקיד ערבות נוספת כך שבידי העירייה תהיינה ערבויות התואמות את סכום הערבות הנ"ל.
- 18.8. למען הסר ספק, מוצהר ומוסכם בין הצדדים כי סכום הערבות הנו סכום פיצויים מוסכם ומוערך מראש על הפרת החוזה על ידי הספק מבלי שיהיה כל צורך בהוכחת נזק כלשהו.

חתימה (וחותמת) המציע: \_\_\_\_\_

- 18.9. מבלי לפגוע באמור לעיל, העירייה תהיה רשאית בכל זמן להוכיח כי נזקה גבוה יותר ולתובעו מהספק ואין בחילוט הערבות הבנקאית כדי למנוע מהעירייה ו/או לשלול ממנה מלהעלות כל טענה ולדרוש כל סעד העומד לה עפ"י כל דין.
- 18.10. מתן הערבות כאמור, על כל התנאים המפורטים ואישורה בידי העירייה כמתאים לדרישותיה, מהווה תנאי מוקדם לכניסתו של חוזה זה לתוקף.
- 18.11. מוצהר למניעת ספקות, כי אין סכום הערבויות מגביל את המזמין בתביעותיו מהספק, ובמידה שהמגיע למזמין מהספק יעלה על סכום הערבויות, יהיה המזמין זכאי לגבות את הסכום העודף בכל דרך שימצא לנכון.
- 18.12. כל עוד לא המציא הספק למזמין את ערבות הביצוע דלעיל לא תחול על המזמין חובה לשלם לספק כל סכום שהוא ולפרק הזמן שנקבע לתשלום על ידי המזמין יתווסף בפרק זמן זה לא יישא הפרשי הצמדה ו/או ריבית כלהשיא.

### סעיף זה, סעיף 18, הינו תנאי יסודי בהסכם

### 19. ביטול החוזה

- 19.1. עם קרות כל אחד מהמקרים המפורטים להלן, תהיה העירייה זכאית לבטל החוזה מיידית ולהיפרע מן הספק את כל נזקה, הן עפ"י חוזה והן עפ"י כל דין, כל זאת כדלקמן:
- 19.1.1. הספק הפר אחת או יותר מהתחייבויותיו האמורות בחוזה זה (שאינן בגדר הפרה יסודית) ולא תיקן את ההפרה בתוך 30 (שלושים) ימים לאחר שקבל התראה על כך בכתב מעירייה.
- 19.1.2. הספק קיבל החלטה על פרוק מרצון, או ניתן נגד הספק צו כינוס נכסים, או שהחלו בעניינו הליכי חדלות פירעון או פשיטת רגל או פירוק או הסדר נושים (לרבות מתן סעדים זמניים ולרבות מתן צווים למינוי בעלי תפקידים מטעם בית המשפט בהליכים כאמור) כנגד הספק או שהספק נעשה בלתי כשיר לפעולה משפטית.
- 19.1.3. פוליסות הביטוח שהיה על הספק לעשות על פי הוראות חוזה זה פקעו והספק לא חידש אותן בתוך 10 (עשרה) ימי עבודה ימים לאחר שניתנה לו התרעה על כך בכתב מעירייה.
- 19.1.4. הספק הפסיק את מתן השירותים מכוח חוזה זה, כולם או חלקם, ולא שב לספק את שירותים אלה בתוך שלושה (3) ימים מן המועד שבו נדרש לעשות כן בהודעה בכתב מטעם עירייה.
- 19.1.5. הספק החליף את העובדים שהוצהרו על ידו בהתאם לתנאי הסף במכרז.
- 19.2. ביטול חוזה זה כאמור בסעיף זה לא ישמש עילה לספק להעלאת דרישה ו/או טענה ו/או תביעה כלשהי כלפי העירייה ו/או עובדיה לרבות, תביעת פיצויים כלשהם, ובכלל זה פיצויי קיום ופיצויי הסתמכות, בין אם עקב נזק (ובכלל זה נזק עקיף ו/או נזק עקב הפסד השתכרות ו/או הזדמנות) שנגרם לספק, פגיעה במוניטין, הפסד השתכרות ו/או ריווח של המפעיל, או מכל סיבה אחרת.
- 19.3. האמור בסעיף זה לא יפגע בכלל זכויות ו/או תרופות אחרות שיעמדו לעירייה לפי כל דין.

19.4. בכל מקרה של ביטול החוזה והפסקת השירותים כאמור בסעיף זה, לא יהא זכאי הספק לתשלום תמורה נוספת כלשהי מעבר לזו ששולמה לו עד לאותו מועד ולזו שהוא זכאי לה בגין השירותים אשר ביצע עד למועד זה.

19.5. ביטלה העירייה את החוזה מחמת הפרתו על-ידי הספק כאמור בסעיף זה, תהיה העירייה רשאית לקזז מכל סכום שהיה מגיע לספק (לרבות, מכוח חיובים אחרים) אלמלא ההפרה סכומי נזק ו/או הוצאות שנגרמו לו עקב ההפרה ו/או לממש כל בטוחה אחרת המצויה בידיה עירייה.

## 20. הפרה יסודית של ההסכם

20.1. אי עמידה של הספק בהתחייבויותיו כאמור בסעיף שהוגדר שהפרתו תהיה הפרה יסודית, תחשב הפרה יסודית על כל המשתמע מכך.

20.2. הפר הספק את החוזה הפרה יסודית לפי חוזה זה או פי חוק החוזים (תרופות), תשל"א-1970, אזי בכל אחד ממקרים אלו רשאי יהיה המזמין לעמוד על קיום החוזה, לבטל את החוזה, או לבצע את החוזה בעצמו או באמצעות אחרים כל דבר אשר עפ"י החוזה אמור היה להיעשות על ידי הספק, וזאת על חשבון הספק ובנוסף לזכויות המזמין על פי כל דין ועל פי ההוראות האחרות בחוזה, לרבות הזכות לדרוש פיצויים מוסכם בסך של 10,000 ₪, ללא הוכחת כל הנזק, ומבלי למצות את טענות או את הסעדים העומדים לטובת העירייה.

20.3. במצב של הפרת ההסכם, העירייה תהא רשאית לעכב כל תשלום המגיע לספק ו/או לחלט את הערבות שניתנה להבטחת ביצועו של ההסכם.

20.4. כמו כן במצב של הפרת ההסכם, העירייה תהא רשאית להעסיק על חשבון הספק עובדים ו/או ספק אחר לצורך ביצוע ו/או השלמת השירותים.

## 21. העברת הטיפול לנותן שירותים חלופי

21.1. בכל מקרה של הפסקת השירותים מכל סיבה שהיא תהיה העירייה זכאית כדלקמן:

21.1.1. למסור ולהעביר את השירותים, כולם או מקצתם, לאחר, והספק לא יהיה זכאי להתנגד לכך או להעמיד לכך מכשולים, בכל דרך ומכל סיבה שהיא;

21.1.2. כמו כן, העירייה תהיה רשאית לעשות שימוש, ללא הגבלה, בשירותים שסופקו ו/או התוצרים שיוצרו על ידי הספק בהתאם לחוזה זה. יובהר, כי הספק לא יהא זכאי לתמורה או פיצוי כלשהם בשל מימוש זכויות העירייה לפי סעיף זה.

21.2. במקרה של הפסקת השירותים כאמור לעיל, הספק מתחייב לפעול כדלקמן:

21.2.1. ימסור לעירייה, לאלתר ומיד עם קבלת דרישתה הראשונה, את כל המידע ו/או המסמכים ו/או האסמכתאות ו/או החשבונות הנוגעים למתן השירותים (לרבות, כל מידע המצוי על גבי מדיה מגנטית);

21.2.2. ישתף פעולה עם העירייה ועם כל קבלן אחר אשר ייבחר על ידי עירייה, בכל הקשור להעברת האחריות לגבי מתן השירותים ו/או הפרויקט בכללותו, ויבצע העברת תפקיד מסודרת לקבלן אחר כאמור;

## 22. כללי

חתימה (וחותמת) המציע: \_\_\_\_\_

- 22.1 שום ויתור, אורכה או הימנעות מפעולה במועדה מצד העירייה לא ייחשבו כוויתור על זכויותיה עפ"י החוזה ולא ישמשו כמניעה לתביעה על ידה, אלא אם כן תוותר העירייה על זכויותיה באופן מפורש ובכתב.
- 22.2 ויתרה העירייה על הפרת הוראה מהוראות חוזה זה, לא יראה הוויתור כוויתור על כל הפרה אחרת של אותה הוראה אחרת הדומה לה או השונה ממנה.
- 22.3 הצדדים מסכימים, כי תקופת ההתיישנות בקשר לכל זכות תביעה מכוח חוזה זה הינה שלוש שנים מיום היווצרות עילת התביעה. חלף מועד עילת התביעה כאמור בסעיף זה יהיה הספק מושקף מלהעלות כל תביעה כנגד העירייה ו/או לפנות כנגדה לערכאות משפטיות.
- 22.4 בחתימתו על חוזה זה מוותר הספק על זכות לתבוע אכיפת החוזה ו/או לתבוע סעדים, בין זמניים ובין קבועים בכל הנוגע להעברת העבודות לקבלן חלופי (צווי מניעה, צווי עשה וכיו"ב), כאשר במקרה של תביעה כנגד עירייה, תעמוד לספק אך ורק זכות לתביעה כספית.
- 22.5 מוסכם בזאת כי לספק לא תעמוד מכוח חוזה זה זכות העיכבון ו/או זכות קיזוז ובחתימתו על חוזה זה, מוותר הוא על כל זכות כאמור.
- 22.6 לבתי המשפט המוסמכים בנתניה או לוד יהיו סמכויות שיפוט בלעדית מוסכמת בכל עניין או מחלוקת הנובעים מחוזה זה.
- 22.7 כתובות הצדדים לצרכי חוזה זה הן כמפורט בכותרת לחוזה זה.
- 22.8 כל הודעה אשר תישלח על ידי מי מהצדדים, תיראה כאילו התקבלה אצל השני תוך שלושה (3) ימי עסקים מיום המשלוח; אם נשלחה בפקסימיליה או בדוא"ל תיראה כאילו התקבלה אצל הצד השני ביום העסקים שלאחר היום בו נשלחה; ואם נמסרה ביד – בעת מסירתה.

**ולראייה באנו על החתום :**

**הספק**  
באמצעות מורשי החתימה מטעמו ה"ה  
\_\_\_\_\_ ת.ז. \_\_\_\_\_  
ו \_\_\_\_\_ ת.ז. \_\_\_\_\_

**עיריית כפר יונה**  
באמצעות ראש העירייה וגזבר  
עירייה,  
\_\_\_\_\_

**אימות חתימה**  
הריני לאשר את חתימת מורשי החתימה  
בשם \_\_\_\_\_ בע"מ  
\_\_\_\_\_, עו"ד  
תאריך: \_\_\_\_\_

**אימות חתימה**  
הריני לאשר את חתימת מורשי החתימה  
בשם עיריית כפר יונה  
שלומית גבע, עו"ד  
יועמ"ש לעיריית כפר יונה  
תאריך: \_\_\_\_\_

חתימה (וחותמת) המציע: \_\_\_\_\_

**מפרט טכני**

1. הוראות מפרט זה מצטרפות ליתר הוראות מסמכי המכרז ויחייבו את המציע הזוכה למתן השירותים.
2. בכל סתירה שבין מפרט זה לבין מסמך אחר, תגברנה הוראות המפרט.

**כללי**

3. מובהר גם כאן כי באפשרות העירייה להורות, במסגרת סמכויות, על החלפת והתקנת כלי אצירה. לשם כך מבקשת העירייה לאשר, למי שיחפוץ בכך, לרכוש כלי אצירה או פח במחיר שעליו יתחייב ספק שיעמוד בדרישות שתקבע העירייה במכרז.

העירייה איננה משתתפת במימון ו/או סבסוד ו/או אחריות לאספקה וכי ההתקשרות תעשה באופן ישיר בין הרוכש לספק. המכרז כולל אספקה והובלה של הפח החדש ופינוי ושינוע הפח הישן.

מובהר גם כאן, כי התמורה לפי הצעת הספק – תשולם לו על ידי הצרכן, מזמין כלי האצירה, ולא על ידי העירייה. תנאי התשלום יהיו כמקובל אצל הספק. הוראות סעיפים 9.4 – 9.5 לחוזה, כמו גם סעיף 10 לחוזה, על סעיפיו הקטנים – מבוטלים בזאת.

כמו כן העירייה אינה מתחייבת למספר הפחים שיירכשו מהספק ולספק לא תהיה כל טענה בהקשר זה, גם במקרה ולא יירכשו פחים כלל. לצורך האומדן בלבד יאמר כי מס' בתי אב בתחומי העיר, בחלוקה לסוג מבנה הוא: צמודי קרקע: כ-4,011; בניה רוויה: כ-4,252; עסקים: כ-81; סה"כ: כ-8,344

4. על כל כלי אצירה או פח לעמוד במפרט הטכני, לרבות לעניין תאריך הייצור.
5. על הספק להעמיד לטובת ההזמנה והאספקה מוקד הזמנות טלפוני ואינטרנטי. הפניה תהיה ישירות למוקד הספק ולא באמצעות העירייה.

על כל פונה – תושב או נציגות דיירים, להוכיח לספק השירות את תושבתו או זיקתו לכפר יונה באמצעות שובר ארנונה עדכני על שמו. על הספק לשמור צילום של שובר הארנונה שהוצג לו, ולצרף צילומים אלו לדו"ח החודשי לפי סעיף 9.

6. הובלה ואספקה של כלי אצירה חדש או החלפת כלי אצירה פגום, תעשה עד **2 ימי עסקים** ממועד ביצוע ההזמנה.
7. זכאות לרכישת כלי אצירה היא כדלקמן:

סוג הנכס	זכאות	אופן הוכחה
בנייה צמודת קרקע	כלי אצירה אחד בלבד ובנפח של 240 או 360 ליטרים	על התושב/ת להוכיח לספק השירות כי הינו תושב העיר כפר יונה באמצעות שובר ארנונה עדכני
בבנייה רוויה: בניינים בעלי 29 עד 39 דירות	עד 4 יח' כלי אצירה בלבד ובנפח של 1,100 ליטרים.	על נציגות הדיירים / ועד הבניין להוכיח לספק השירות כי הינו תושב/י העיר כפר יונה באמצעות שובר ארנונה עדכני.
	עד 5 יח' כלי אצירה בלבד ובנפח של 1,100 ליטרים.	
בבנייה רוויה: בניינים בעלי 40 דירות ומעלה		

חתימה (וחותמת) המציע: \_\_\_\_\_

במתחם בניינים בעלי מבנה אצירה משותף אחד עם 29 עד 39 דירות.	עד 4 יח' כלי אצירה בלבד ובנפח של 1,100 ליטרים.
במתחם בניינים בעלי מבנה אצירה משותף אחד עם 40 דירות ומעלה	עד 5 יח' כלי אצירה בלבד ובנפח של 1,100 ליטרים.

8. על הספק להעביר דוח חודשי לעירייה בדבר הרכישות שנעשו לפי שמות הרוכשים וכתובתם, לרבות מספרי נכס/ים, יחד עם אסמכתאות שקיבל.

תאריך רכישה	סוג כלי האצירה שנרכש 240 ליטר 360 ליטר 1,100 ליטר	כתובת דוא"ל	טלפון / נייד	כתובת מגורים		שם התושב		
				שם הרחוב ומספר בית	מס' נכס עפ"י רישומי הארנונה	מס' זהות	שם פרטי	שם משפחה

#### אחריות

9. אחריות על פגם בייצור בלבד לתקופה של שנה אחת מתאריך הרכישה או האספקה, לפי המאוחר מבין שני מועדים אלו.

10. יושם אל לב - ערבות הביצוע, בסכומה הנקוב במסמכי המכרז, תשמש גם ערבות בדק, עד שנה וארבעה חודשים לאחר סיום ההתקשרות עם הספק הזוכה. הרשות תהא רשאית להיפרע מערבות זו בכל מקרה של הפרת תנאי האחריות, ובכל מקרה חייב יהיה הספק להעמיד באופן מיידי ערבות חילופית לתקופה כאמור.

#### כלי האצירה

##### מפרט טכני לעגלת אשפה בנפח 1,100 ליטרים ללא רגלית:

שילוט / סימון כלי האצירה	לוגו	צירים	גלגלים	מכסים	תקן	צבע	משקל טרה (ק"ג)	עומס (ק"ג)	נפח (ליטר)	גובה (מ"מ)	רוחב (מ"מ)	אורך (מ"מ)
רישום ע"ג כלי האצירה שם הרחוב ומספר הבית	הטבעת לוגו של עיריית כפר יונה	עיבוי אזור הצירים	גלגלים מחוזקים	מכסה	EN-840	ירוק	51.50	510	1,100	1350	1380	1070

תאריך ייצור של כלי האצירה (עגלת האשפה) לא יעלה על 6 חודשים.

חתימה (וחותמת) המציע: \_\_\_\_\_



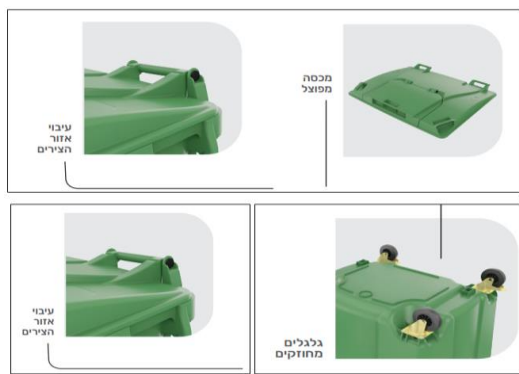

**מפרט טכני לעגלת אשפה בנפח 1,100 ליטרים עם רגלית:**

אורך (מ"מ)	רוחב (מ"מ)	גובה (מ"מ)	נפח (ליטר)	עומס (ק"ג)	משקל טרה (ק"ג)	צבע	תקן	מכסים	גלגלים	צירים	לוגו	שימון כלי האצירה / סימון כלי האצירה
1070	1380	1350	1,100	510	51.50	ירוק	EN-840	מכסה	מחזקים בגלים	עיבוי אזור הצירים	לוגו של הטבעת עיריית כפר יונה	רישום ע"ג כלי האצירה שם הרחוב ומספר הבית

תאריך ייצור של כלי האצירה (עגלת האשפה) לא יעלה על 6 חודשים.

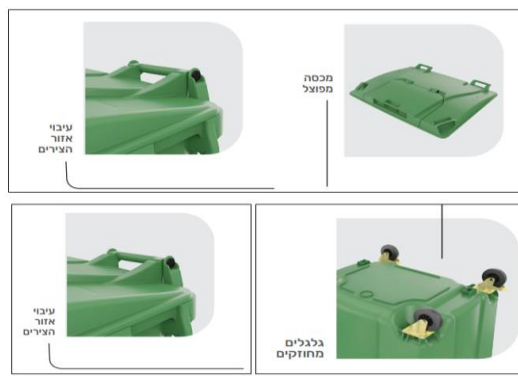

**מפרט טכני לעגלת אשפה בנפח של 360 ליטרים:**

אורך (מ"מ)	רוחב (מ"מ)	גובה (מ"מ)	נפח	עומס מרבי (ק"ג)	משקל טרה (ק"ג)	צבע	תקן	מכסים	גלגלים	קוטר גלגל (מ"מ)	לוגו	שימון כלי האצירה / סימון כלי האצירה
1120	870	620	360	145	19.20	ירוק	EN-840	מכסה כולל	גלגלים	300 מ"מ וציר מתכת מחבר בניהם	לוגו של הטבעת עיריית כפר יונה	רישום ע"ג כלי האצירה שם הרחוב ומספר הבית

תאריך ייצור של כלי האצירה (עגלת האשפה) לא יעלה על 6 חודשים.

חתימה (וחותמת) המציע: \_\_\_\_\_

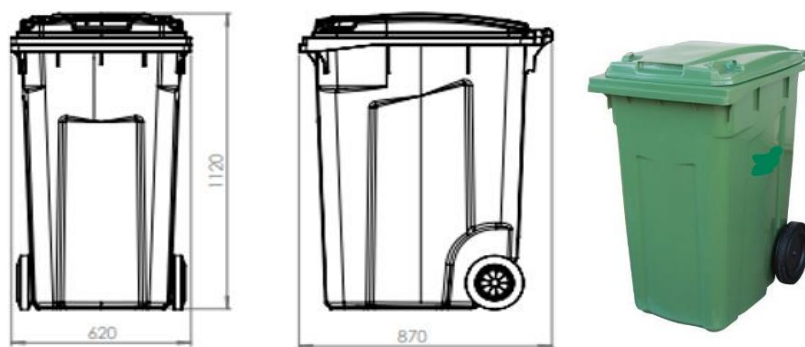

**מפרט טכני לעגלת אשפה בנפח של 240 ליטרים :**

סימון כלי האצירה / שילוט / האצירה	לוגו	גלגלים קוטר גלגל (מ"מ)	מכסים	תקן	צבע	משקל טרה (ק"ג)	עומס מרבי (ק"ג)	נפח (ליטר)	גובה (מ"מ)	רוחב (מ"מ)	אורך (מ"מ)
רישום ע"ג כלי האצירה שם הרחוב ומספר הבית	הטבעת לוגו של עיריית כפר יונה	200 / 300 וציר מתכת מחבר בניהם	כולל מכסה	EN-840	ירוק	13.50	115	240	1065	575	725

תאריך ייצור של כלי האצירה (עגלת האשפה) לא יעלה על 6 חודשים.

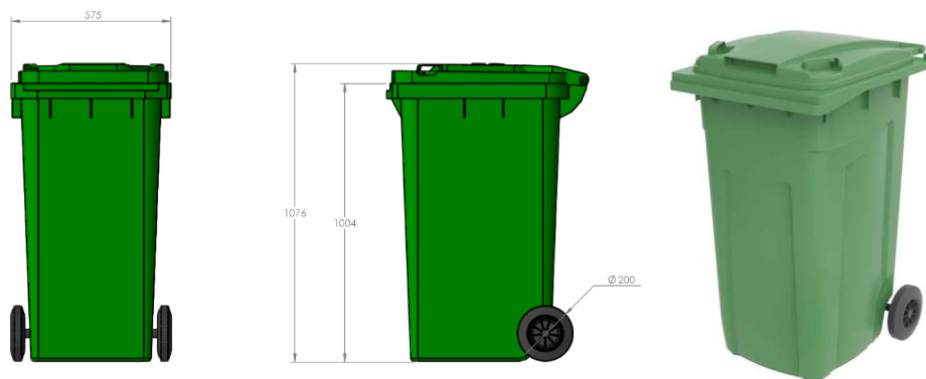

חתימה (וחותמת) המציע: \_\_\_\_\_